

PLUS

PROIETTORE DI DATI

V-1100

Manuale di istruzioni

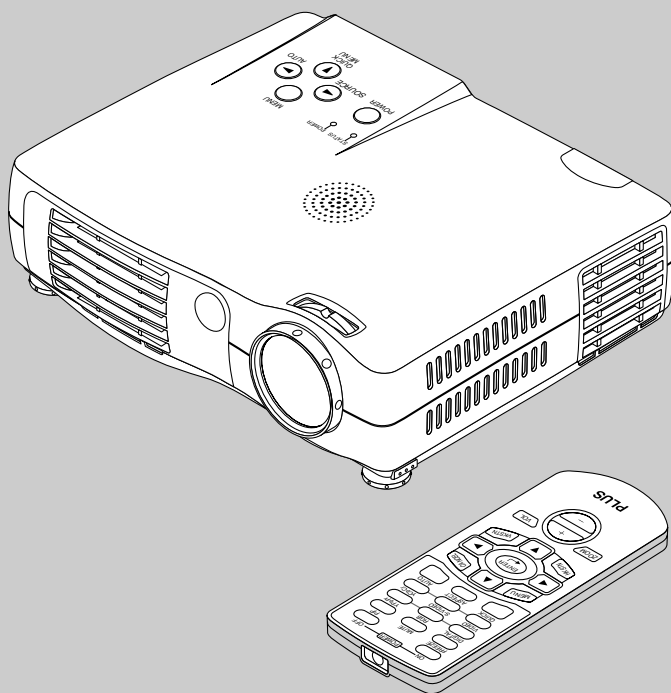

IMPORTANTE

DDigital Light Processing, DLP, Digital Micromirror Device e DMD sono tutti marchi di fabbrica della Texas Instruments.

Windows 98, Windows 95, e Windows 3.1 sono marchi di fabbrica registrati negli Stati Uniti e nelle altre nazioni della Microsoft Corporation.

IBM è un marchio depositato della International Business Machines Corporation.

Macintosh e MAC sono marchi di fabbrica della Apple Computer Inc.

Altri nomi di società e prodotti menzionati sono marchi di fabbrica e marchi depositati delle società proprietarie. I simboli TM , ® e © non vengono usati in questo documento.

INFORMAZIONI IMPORTANTI PER LA SICUREZZA

Precauzioni

Prima di usare il proiettore di dati PLUS V-1100 si prega di leggere attentamente il manuale e di tenerlo portata di mano per eventuali consultazioni.

ATTENZIONE

PER PREVENIRE SCOSSE ELETTRICHE, NON APRIRE IL RIVESTIMENTO ESTERNO DELL'APPARECCHIO, ALL'INTERNO NON CI SONO PARTI RIPARABILI DALL'ACQUIRENTE. PER LA RIPARAZIONE CONSULTARE UN TECNICO QUALIFICATO PLUS.



Questo simbolo avverte l'utente che la tensione non isolata all'interno dell'unità può causare scosse elettriche. E' pericoloso toccare le componenti interne.



Questo simbolo avverte l'utente dell'importanza dei manuali che descrivono il funzionamento e la manutenzione dell'unità. Leggere attentamente questi manuali per evitare problemi.

Le precauzioni succitate sono riportate in basso al prodotto.

AVVERTIMENTO

PER PREVENIRE INCENDI O SCOSSE ELETTRICHE, NON SOTTOPORRE L'APPARECCHIO A PIOGGIA O UMIDITÀ. NON USARE LA SPINA A TERRA DI QUESTO APPARECCHIO CON UN CAVO DI PROLUNGA O IN UNA PRESA DI CORRENTE IN CUI NON SIA POSSIBILE INSERIRE COMPLETAMENTE LE TRE ESTREMITÀ DELLA SPINA. NON APRIRE IL RIVESTIMENTO ESTERNO. ALL'INTERNO CI SONO COMPONENTI AD ALTA TENSIONE. TUTTE LE RIPARAZIONI DEVONO ESSERE ESEGUITE DA UN TECNICO QUALIFICATO PLUS.

AVVERTIMENTO

Questo è un prodotto classe A. In ambienti domestici questo prodotto può causare interferenze radio, nel qual caso l'utilizzatore può essere tenuto a prendere appropriati provvedimenti.

Precauzioni importanti

Queste misure preventive sono per assicurare lunga durata all'apparecchio e prevenire incendi e scosse elettriche. Si prega di leggerle attentamente e di tenere conto delle avvertenze.

Installazione

- Per ottenere i migliori risultati, usare l'apparecchio in una stanza buia.
- Appoggiare l'apparecchio su una superficie piatta e in piano, in un luogo asciutto lontano da polvere e umidità.
- Non collocare l'apparecchio alla luce solare diretta, vicino ad apparecchi di riscaldamento o emananti calore.
- L'esposizione alla luce solare diretta, al fumo o al vapore può danneggiare i componenti interni.
- Maneggiare con cura l'apparecchio. Cadute o vibrazioni possono danneggiare i componenti interni.
- Non appoggiare oggetti pesanti sulla parte superiore dell'apparecchio.

Alimentazione

- L'apparecchio è stato progettato per funzionare con un'alimentazione da 100 - 240 V 50/60 Hz CA. Assicurarsi che la presa di corrente locale corrisponda alle condizioni richieste prima di provare ad usare l'apparecchio.
- Per gli APPARECCHI CON ALIMENTAZIONE DI RETE, la presa di corrente dovrebbe trovarsi in prossimità dell'apparecchio e facilmente accessibile.
- Maneggiare con cura il cavo di alimentazione ed evitare di arrotolarlo eccessivamente. Un cavo danneggiato può causare scosse elettriche o incendi.
- Dopo aver usato l'apparecchio, scollegare il cavo di alimentazione dalla presa di corrente. Prima di scollegare il cavo di alimentazione, assicurarsi che l'indicatore POWER si illumini in ambra (che non sia lampeggiante o verde).

Pulizia

- Scollegare il cavo di alimentazione dall'apparecchio.
- Pulire periodicamente il rivestimento dell'apparecchio con un panno unido. In caso sia molto sporco, usare un detergente leggero. Non usare mai detersivi o smacchiatori come alcool o trielina.
- Usare un soffietto o carta per lenti per pulire l'obiettivo, e fare attenzione a non graffiare o rovinare le lenti.
- Pulire periodicamente con un aspirapolvere le fessure di ventilazione e la sezione del diffusore dell'apparecchio. Se le fessure di ventilazione vengono ostruite dalla polvere accumulata, l'apparecchio potrebbe surriscaldarsi e non funzionare correttamente. All'estremità dell'aspirapolvere installare una spazzola morbida. Per non danneggiare l'apparecchio, non installare un attacco rigido quale un utensile per la pulizia delle fessure.

Sostituzione della lampada

- Quando si accende l'indicatore di stato, non mancare di sostituire la lampada. Se si continua ad usare la lampada, dopo 1000 ore di uso, la lampada si spegne.

Prevenzione di incendi e scosse elettriche

- Accertarsi che ci sia ventilazione sufficiente e le prese d'aria non siano ostruite in modo da prevenire il surriscaldamento interno dell'apparecchio. Lasciare almeno 10 cm di spazio fra l'apparecchio e i muri.
- Evitare che oggetti estranei come graffette o pezzettini di carta penetrino all'interno dell'apparecchio. Non tentare di togliere nessun eventuale oggetto penetrato all'interno del proiettore. Non inserire nell'apparecchio alcun oggetto metallico, come un filo o un cacciavite. Se un oggetto penetra nell'apparecchio, disconnettere immediatamente il cavo di alimentazione dall'apparecchio e rivolgersi immediatamente ad un tecnico qualificato PLUS per la rimozione dell'oggetto.
- Non collocare liquidi sopra l'apparecchio.
- **Non guardare direttamente nell'obiettivo mentre l'apparecchio è acceso. Potrebbe danneggiare seriamente gli occhi.**

Trasporto

Quando si trasporta l'apparecchio, usare l'apposita custodia da trasporto in dotazione e, per proteggere la lente da graffiature, chiudere sempre il copriobiettivo scorrevole. Inoltre non sottoporre l'apparecchio a forti sollecitazioni meccaniche.

Caratteristiche principali

- **Proiettore mobile a formato libro, leggero (1,0 kg circa) e ad alta intensità**
DMD e gli effetti sinergici del nostro design ottico servono per migliorare l'efficienza di utilizzo ottico. Le tre fonti luminose (RGB) richieste per l'espressione dei colori vengono riprodotte con un DMD. Questi fattori hanno abilitato un design che offre sia un'alta intensità e caratteristiche come formato piccolo/leggerezza.
- **Immagine nitida e chiara**
L'assenza dell'infedeltà dei colori RGB e le fessure non conspiciose tra i punti individuali consentono la visualizzazione di piccoli caratteri e diagrammi con assoluta chiarezza. Uno sguardo da vicino rivela la differenza ancora di più.
- **Bellissima riproduzione di immagini ad alta qualità del formato DVD**
Riproduzione fedele dei toni dei colori danno luogo alla visualizzazione di immagini naturali. Immagini ad alta qualità, quali quelle provenienti dal DVD e da altre fonti, evidenziano le capacità del display che costituiscono una forza essenziale per il proiettore digitale.
- **Maggiore efficienza con un'immagine nell'immagine**
L'immagine video viene proiettata come un'immagine secondaria all'interno dell'immagine del personal computer. Aumenta ulteriormente l'utilità di questo proiettore.
- **La tecnologia digitale corregge la deformazione trapezoidale orizzontale e verticale dell'immagine proiettata**
La nuova tecnologia viene usata per correggere la deformazione trapezoidale orizzontale in aggiunta alla normale correzione trapezoidale. Questo permette una regolazione ancora più facile dell'impostazione.
- **Collegamento consentito per i personal computer dotati di connettori DVI**
L'inclusione del connettore DVI consente l'ingresso dei segnali RGB analogici ed anche dei segnali RGB digitali.
(Il cavo di conversione in dotazione supporta i personal computer dotati di un normale connettore RGB analogico. Fate riferimento alla tabella delle frequenze ammesse alla pagina 70 per ulteriori informazioni sulla risoluzione del display.)

Preparativi e conoscenze basilari

INFORMAZIONI IMPORTANTI PER LA SICUREZZA	I-2
Caratteristiche principali	I-5
Indice	I-6
Controllo degli accessori forniti	I-8
Nomenclatura dell'unità principale	I-10
Nomenclatura del telecomando	I-12
Preparativi per il telecomando	I-13
Sostituzione della batteria.	I-13
Campo operativo del telecomando.	I-14

Impostazione e proiezione

Procedura per la proiezione sullo schermo	I-15
Guida di posizionamento	
Formato dello schermo e distanza di proiezione	I-16

Collegamento di personal computer e componenti video

Collegamenti usando i connettori PC	
Personal Computers dotati con un connettore DVI	I-18
Personal Computers dotati di un connettore D-sub mini da 15 perni	I-19
All'uscita del segnale di uscita esterna del computer notebook	I-20

Collegamento usando i connettori video

Componente video dotato di connettore VIDEO	I-21
Componente video dotato di connettori S-VIDEO	I-21

Collegamenti dei segnali dei componenti

Quando i connettori video sono quelli Y, Cb e Cr	I-22
Quando i connettori video sono i connettori Y, Pb e Pr	I-22

Collegamento usando i connettori audio	I-23
--	------

Collegamento del cavo di alimentazione ed accensione/spegnimento della corrente

Operativo	I-24
Finitura	I-25

Regolazione dello schermo di proiezione

Regolazione della posizione dello schermo di proiezione	I-26
Per alzare l'immagine di proiezione	I-27
Regolazione del fuoco.	I-27

Operazione general

Selezione dell'ingresso	I-28
Regolazione automatica del RGB analogico	I-29
Selezione del rapporto dell'aspetto	I-30
Proiezione di un'immagine secondaria	I-31
Per fermare immagini mobili	I-31
Cancellazione temporanea del video e dell'audio	I-31
Uso del menù rapido	I-32
Correzione della deformazione trapezoidale dello schermo di proiezione	I-34
Ingrandimento dell'immagine e movimento video	I-35
Regolazione del volume	I-36

Operazioni del menù

Metodo operativo del menù	I-37
Nomenclatura e funzioni delle parti	I-37
Nomenclatura e funzioni del telecomando Menu	I-37
Nomenclatura e funzioni dei tasti dell'unità principale usata per l'operazione del menù	I-38
Nomenclatura e funzioni delle parti dello schermo del menù	I-38
Esecuzioni delle operazioni dei menù	I-39
Selezione di un menù con un altro nome usando il telecomando	I-43
Elenco delle voci che offrono la selezione dell'ingresso e regolazioni/impostazioni ...	I-44

Regolazioni ed impostazioni

Immagine

Luminosità / Contrasto / Colore / Sfumatura / Nitidezza	I-46
Reg. immagine / Immagine Fine / Posizione O / Posizione V	I-47
Ripristino	I-48

Colore

Gamma	I-49
Temp. colore	I-49
Sistema colore	I-50
Spazio colore	I-50

Vista

Aspetto	I-51
Filtro	I-52
Proiezione	I-52
Deformazione trapezoidale	I-53
Immagine nell'immagine	I-54

Impostazione

Lingua	I-55
Fonte Automatica	I-55
Spegnimento automatico	I-56
Schermo attivo	I-56
Posizione del menù	I-57
YPbPr	I-57
Sfondo	I-57
Bilanciamento del bianco	I-58

Informazioni

Stato	I-59
Valori di fabbrica	I-59
Ripristino del timer della lampada	I-59
Risoluzione / Frequenza	I-60
Timer della lampada	I-60

Varie

Quando è illuminato/lampeggia l'indicatore STATUS	I-61
Localizzazione dei guasti	I-63
Pulizia	I-65
Sostituzione della cartuccia della lampada	I-66
Specifiche	I-69
Tabella delle frequenze ammesse	I-70
Dimensioni dell'involucro	I-71

Controllo degli accessori forniti

Rimuovete l'unità principale e gli accessori dalla scatola e controllate che siano stati inclusi i seguenti componenti.

Telecomando (compreso una batteria) [1]

Controlla il proiettore. Rimovete il foglio di isolamento per il trasporto nel momento dell'acquisto. (Fate riferimento alla pagina I-13.)

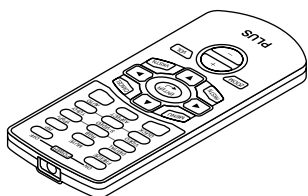

Cavo di alimentazione (1,8 m) [1]

Questo cavo di alimentazione fornisce l'unità di energia elettrica. Fate riferimento alla pagina I-24 per ulteriori informazioni sui collegamenti.

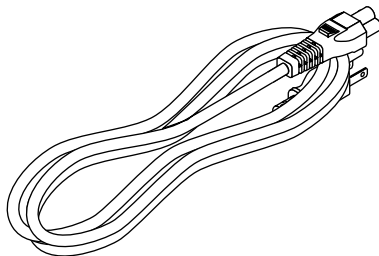

Cavo di conversione DVI/Mini D-sub da 15 pin (19 cm) [1]

Usato quando il connettore del monitor del personal computer è un connettore mini D-sub da 15 pin. Fate riferimento alla pagina I-19, 22 per ulteriori informazioni sui collegamenti.

No. 772708000

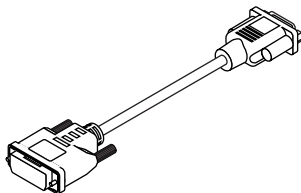

Cavo dei segnali RGB (connettore mini D-sub 15-pin, 2 m) [1]

Usato quando il connettore del monitor del personal computer è un connettore mini D-sub da 15 pin. Fate riferimento alla pagina I-19 per ulteriori informazioni sui collegamenti.

No. 772709000

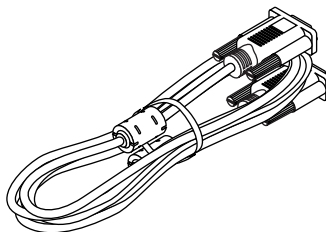

Cavo S-Video (spina dal diametro 3,5 mm / spina mini DIN da 4 pin, 1,5m) [1]

Questo cavo va usato per il collegamento di un componente video dotato di un connettore S-Video. I collegamenti sono descritti alla pagina I-21.

No. 772705000

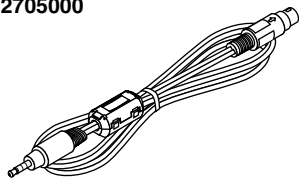

Cavo video (spina dal diametro 3,5 mm / spina RCA, 1,5 m) [1]

Questo cavo va usato per collegare un componente video dotato di un connettore video tipo RCA. I collegamenti sono descritti alla pagina I-21.

No. 772704000

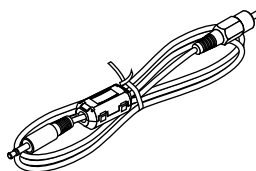

Controllo degli accessori forniti

Cavo audio (spina dal diametro 2,5 mm/spina RCA, 1,5 m) [1]

Questo cavo va usato con componenti dotati di prese audio del tipo phono. I collegamenti sono descritti alla pagina I-23.

No. 772706000

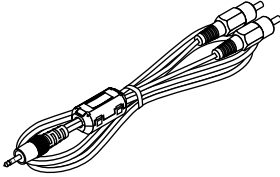

Manuale dell'utente (Edizione CD-ROM) [1]

Manuale dell'utente (Edizione semplificata) [1]

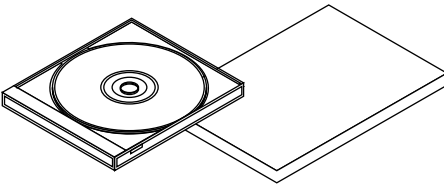

Borsa morbida (per il proiettore e gli accessori) [1]

Questa borsa viene usata per custodire o spostare il proiettore. La borsa è composta da due sezioni unite da un nastro ad occhiello per formare un'unica unità. La borsa può essere divisa in due parti.

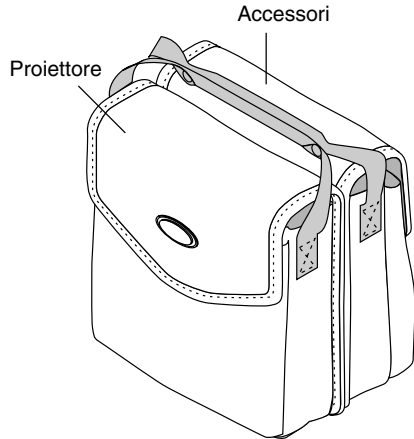

Precautions

- * Lasciate il cavo di alimentazione collegata per (5-10 minuti) finché la temperatura del proiettore non ritorni a quella della stanza, prima di collocare il proiettore nella borsa morbida. L'inserimento del proiettore nella borsa dopo aver spento la corrente può causare un guasto nel proiettore.
- * Assicuratevi di fissare il coprilente e di posizionare il proiettore la borsa morbida con l'obiettivo rivolto verso l'alto.

Nomenclatura dell'unità principale

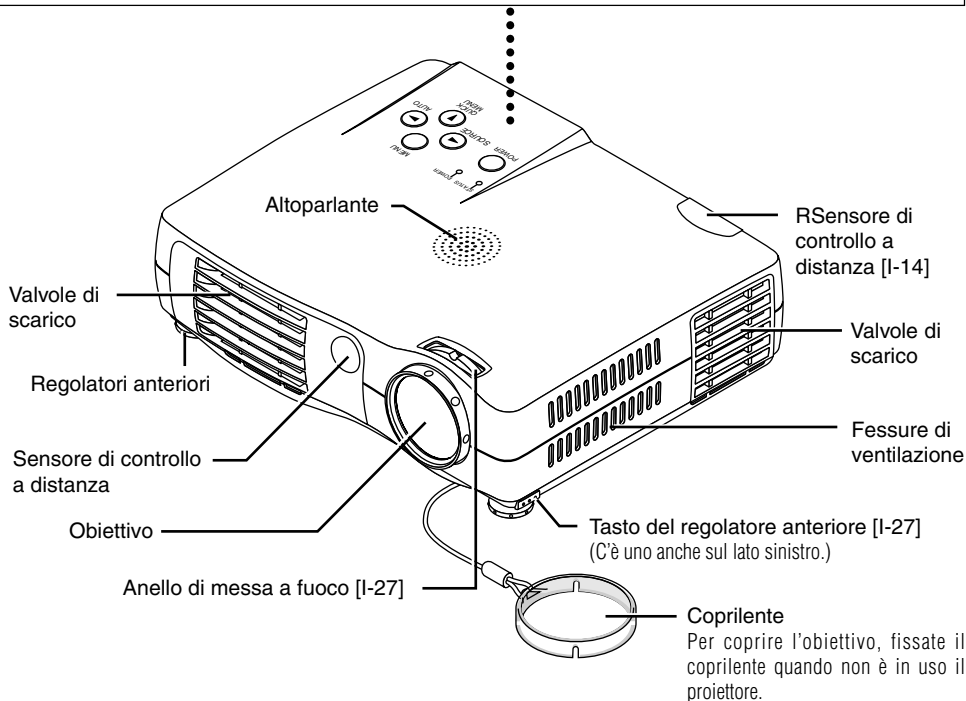
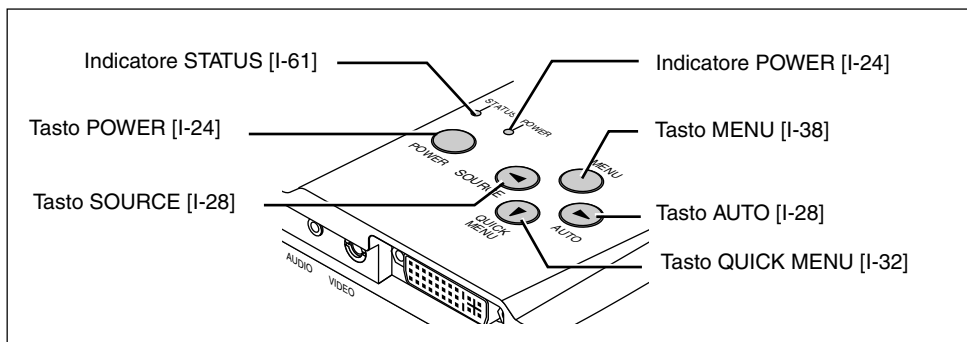

Precauzioni

Le fessure di ventilazione scaricano il calore della lampada e bisogna fare cura a non venire in contatto con le stesse.

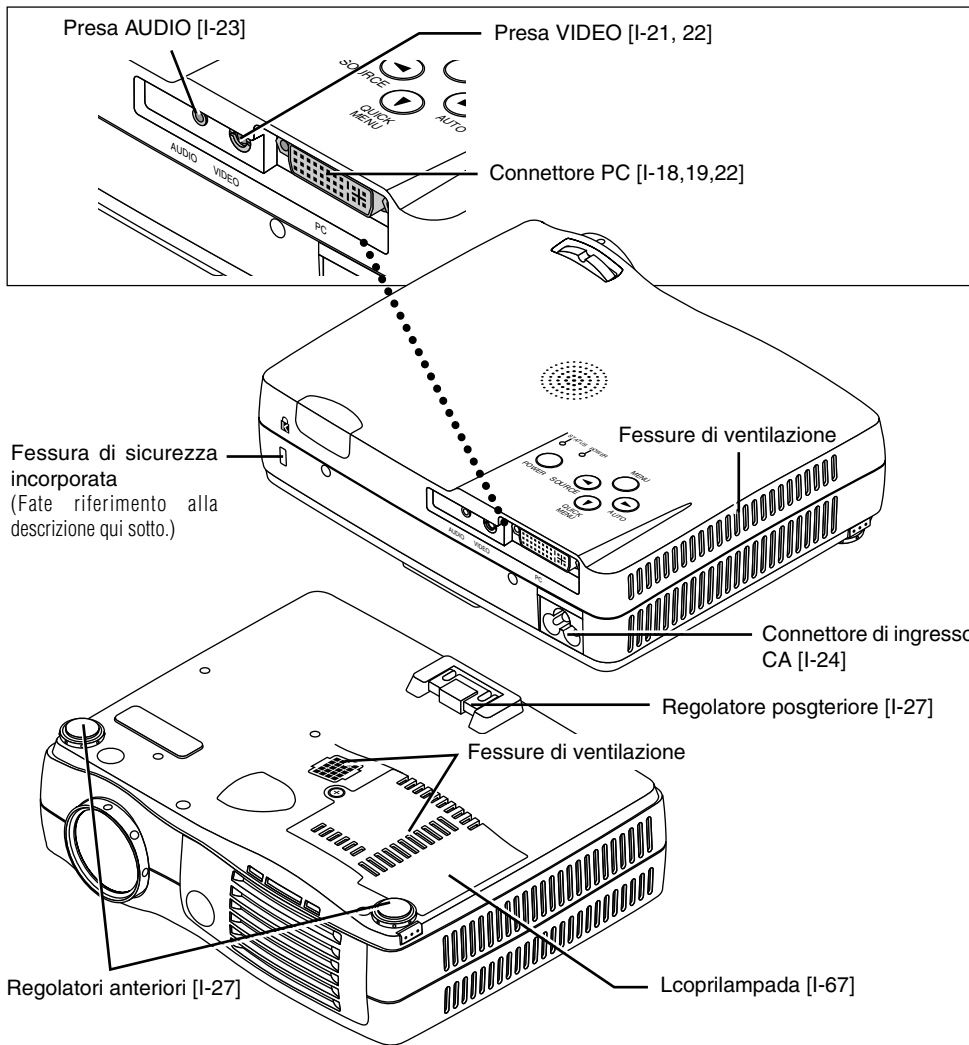

Fessura di sicurezza incorporata

Questa fessura di sicurezza supporta il sistema di sicurezza MicroSaver fabbricato dalla Kensington Microware Inc.

Nomenclatura del telecomando

Trasmettitore a raggi infrarossi [I-14]

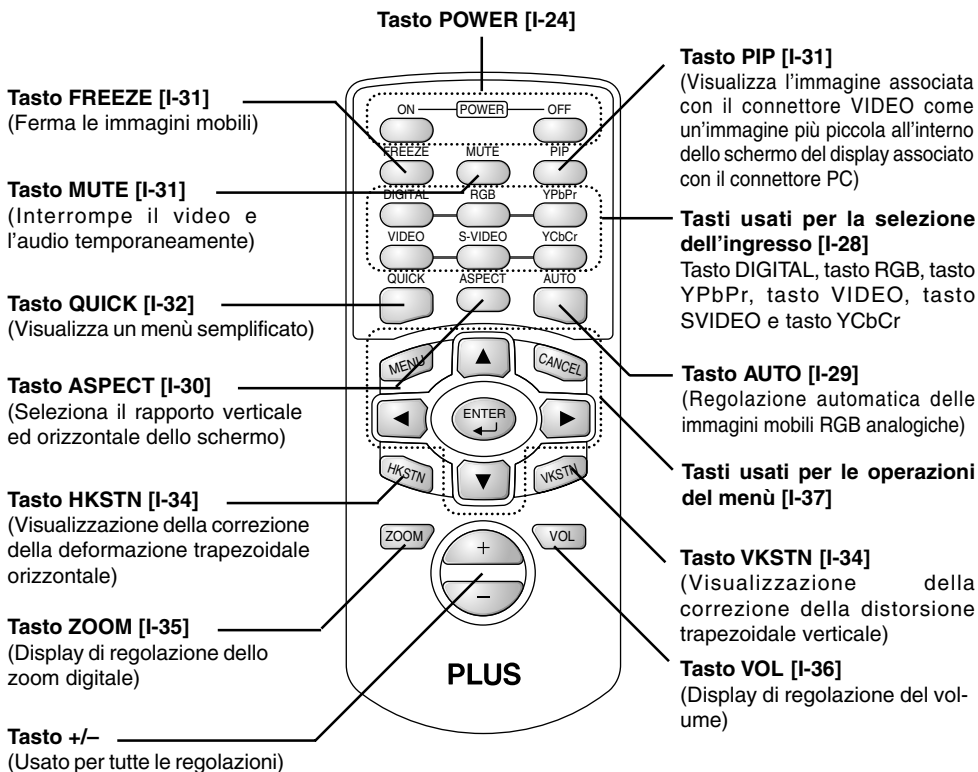
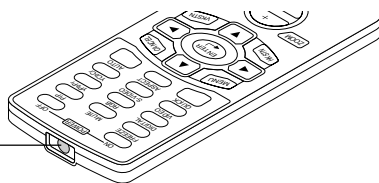

Precauzioni

Maneggio del telecomando

- * Non fate cadere il telecomando, né maneggiatelo in modo errato.
- * Non esponete il telecomando alla pioggia o ad altri liquidi. Se il telecomando si dovesse bagnare, asciugatelo immediatamente.
- * Cercate di evitare l'uso in luoghi caldi e/o umidi.
- * Tenete le batterie fuori dalla portata dei bambini. Se una batteria fosse ingerita per sbaglio, rivolgetevi immediatamente ad un medico.
- * Rimovete le batterie dal telecomando se avete intenzione di non usare lo stesso per un lungo periodo.
- * Alcune operazioni (ad esempio le operazioni del menù) sono disponibili solo tramite l'uso del telecomando e bisogna fare attenzione a maneggiare lo stesso con cura.

Preparativi del telecomando

Sostituzione della batteria

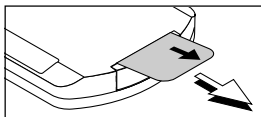

Uso del telecomando per la prima volta

IL vano batteria è dotato di un foglio di isolamento per il trasporto che viene applicato appena prima del trasporto. Estraete il foglio e rimuovetelo. Ora il telecomando è pronto per l'uso.

Metodo di sostituzione

- 1** Inserite la punta di una penna a sfera o un altro oggetto appuntito nel foro del porta batteria, poi estraetelo per aprire.

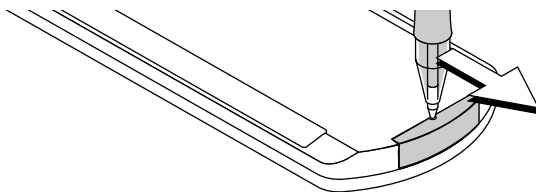

- 2** Rimovete la vecchia batteria ed installate una nuova batteria con il lato(+) rivolto verso l'alto nel porta batteria.

Acquistate una batteria di ricambio del tipo CR2025.

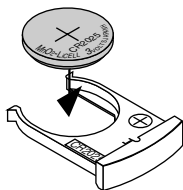

- 3** Inserite il porta batteria nel telecomando e premetelo verso l'interno finché si chiude il porta batteria con uno scatto.

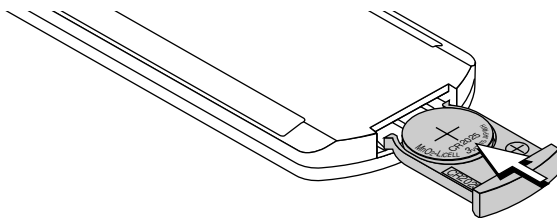

PRECAUZIONE

C'è pericolo di scoppi se sostituite la pila in modo errato.

Sostituite la pila solo con uno dello stesso tipo o equivalente (CR2025) raccomandato dal fabbricante.

Disfatevi delle pile usate in conformità con le norme locali.

Campo operativo del telecomando

Puntate il trasmettitore a raggi infrarossi verso il sensore di controllo a distanza posto nella parte anteriore o posteriore dell'unità principale e manovratelo.

La ricezione del segnale di controllo a distanza deve essere possibile all'interno del campo indicato qui sotto.

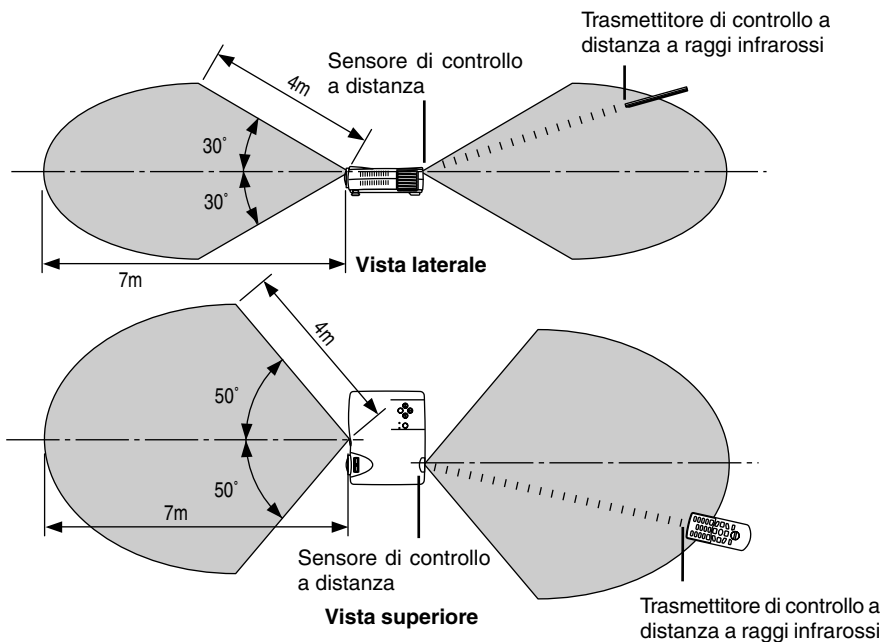

NOTA

- * L'esposizione del sensore di controllo a distanza dell'unità principale o del trasmettitore a raggi infrarossi ad una forte luce o all'ostruzione del segnale per via di un ostacolo, può prevenire il corretto funzionamento.
- * Il telecomando non funziona se la batteria è scarica.

Procedura per la proiezione sullo schermo

Effettuate la regolazione delle impostazioni nel seguente ordine.

1 Posizionate il proiettore

Fate riferimento a “Distanza di proiezione e formato schermo” alle pagine I-16 e I-17.
Determinate il luogo per impostare lo schermo e il proiettore.

2 Collegate il componente video e il personal computer

Collegate il componente al proiettore.

Quando il personal computer è stato dotato di un connettore DVI o un connettore mini D-sub da 15 perni

Fate riferimento alla sezione “Collegamenti usando i connettori PC” alla pagina I-18.

Quando il componente video è stato dotato di un connettore video o di un connettore S-video

Fate riferimento alla sezione “Personal Computers dotati di un connettore D-sub mini da 15 perni” alla pagina I-19.

Quando il componente video è stato dotato di un connettore YCbCr o di un connettore YPbPr

Fate riferimento alla sezione “Collegamenti dei segnali dei componenti” alla pagina I-22.

Quando riproducete l'audio tramite l'altoparlante incorporato del proiettore

Fate riferimento alla sezione “Collegamento usando i connettori audio” alla pagina I-23.

3 Collegamento del cavo di alimentazione ed accensione della corrente

Fate riferimento alla sezione “Operativo” alla pagina I-24.

Fate riferimento alla sezione “Finitura” alla pagina I-25.

4 Accensione della corrente del personal computer e del componente video

5 Regolate correttamente l'immagine di proiezione sullo schermo

Fate riferimento alla sezione “Regolazione della posizione dello schermo di proiezione” alla pagina I-26.

6 Messa a fuoco

Fate riferimento alla sezione “Regolazione del fuoco” alla pagina I-27.

7 Selezione del componente di ingresso

Fate riferimento alla sezione “Selezione dell'ingresso” alla pagina I-28.

8 Regolate lo schermo o l'immagine video

Regolate l'immagine alla condizione ottimale richiesta.

Fate riferimento all'Indice (Regolazioni ed impostazioni) delle voci di regolazione.

Riguardante i proiettori DLP

Anche se siamo stati molto attenti per darvi la massima qualità, osservate che con i proiettori del tipo DLP, ci possono essere dei casi rari in cui sono presenti delle macchie nere o chiare tra gli elementi dell'immagine.

Nota

* *Acquistate uno schermo.*

* *E' richiesto un cavo DVI-D (codice ordine 28.697), venduto separatamente, per effettuare i collegamenti al connettore DVI del personal computer.*

* *E' richiesto un cavo componente (codice ordine 28-698), venduto separatamente, per il collegamento di un lettore DVD o di un altro componente dotato di connettori YCbCr.*

* *E' richiesto un cavo componente (codice ordine 28-690), venduto separatamente, per collegare un componente video ad alta definizione (HD) o altri componenti dotati di connettori YPbPr.*

Guida di posizionamento

- Usate queste informazioni come guida per scoprire il formato dello schermo quando il proiettore è stato posizionato in un certo luogo o per scoprire il formato approssimativo di un schermo richiesto.
- La distanza di proiezione quando la messa a fuoco è regolabile va da 1,2 m a 6,6 m. Il proiettore va posizionato all'interno di questo campo.

Formato dello schermo e distanza di proiezione

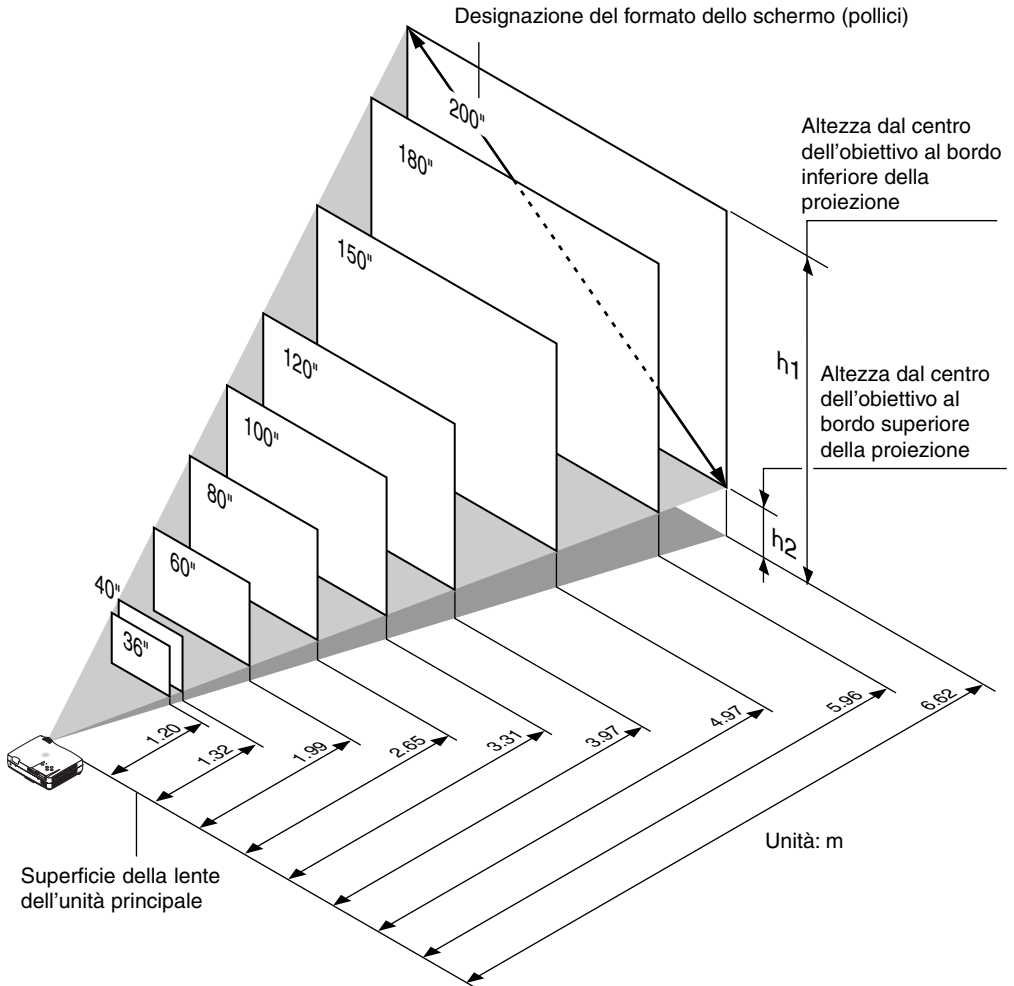

Formato dello schermo Designazione (pollici)	Formato dello schermo Larghezza x altezza (m)	Distanza di proiezione (m)	Altezza h1 (m)	Altezza h2 (m)
36"	0,74 × 0,55	1,20	0,65	0,10
40"	0,81 × 0,61	1,32	0,72	0,11
60"	1,22 × 0,91	1,99	1,07	0,16
80"	1,63 × 1,22	2,65	1,43	0,21
100"	2,03 × 1,52	3,31	1,79	0,26
120"	2,44 × 1,83	3,97	2,14	0,31
150"	3,05 × 2,29	4,97	2,68	0,39
180"	3,66 × 2,74	5,96	3,21	0,47
200"	4,06 × 3,05	6,62	3,57	0,52

* C'è una tolleranza di $\pm 5\%$ per via dei valori del design.

* Questa tavola usa l'apice dell'obiettivo e il centro dell'obiettivo come valori di riferimento, quindi il proiettore deve essere orizzontale (con i regolatori anteriore e posteriore completamente retratti).

Installazione dell'altezza dello schermo di proiezione (riferimento)

Dopo aver deciso l'ubicazione d'installazione e la posizione dell'unità, bisogna controllare l'altezza di proiezione. Se avete uno schermo grande, ci sono delle occasioni in cui non è possibile proiettare l'immagine all'interno dell'altezza dal pavimento al soffitto.

Potete trovare l'altezza richiesta per l'installazione usando la seguente formula:

Altezza dal centro dell'obiettivo al bordo inferiore della proiezione (m) + 0,03m + altezza del cavalletto

Esempio: se usate uno schermo da 150" 4:3 e posizionate il proiettore in modo orizzontale, l'altezza richiesta per l'installazione sarà

2,68m + 0,03m = 2,71m (senza cavalletto).

Una stanza d'installazione con un'altezza di 2,4m sarà sufficientemente alta anche se posizionate il proiettore sul pavimento. (Osservate che potete alzare i regolatori posteriori per abbassare l'immagine sullo schermo di proiezione.)

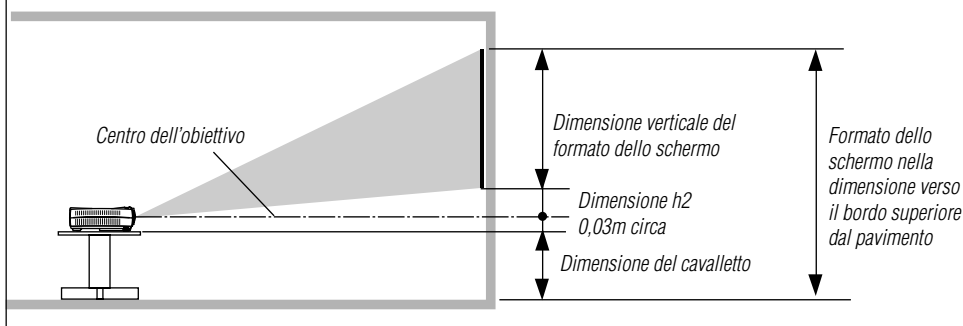

Collegamento di personal computer e componenti video

- Il collegamento di quest'unità ad un personal computer consente la proiezione dei dati su un display dallo schermo grande presso conferenze, congressi ed altre occasioni. Inoltre, il collegamento di quest'unità ad un lettore DVD o ad un altro componente video in combinazione con un amplificatore audio/video ed un sistema di altoparlanti serve per godervi l'home theater al massimo.

Collegamenti usando i connettori PC

Controllate i seguenti punti prima di effettuare i collegamenti del personal computer.

- * La risoluzione appropriata è 1024 x 768 punti (XGA), e la risoluzione visualizzabile è S-XGA (1280x 1024 punti).
Osservate che l'inserimento di una risoluzione che eccede la risoluzione visualizzabile fermerà la proiezione e in tal caso, sarà necessario cambiare la risoluzione per visualizzare una risoluzione visualizzabile nel computer. Controllate "Tabella delle frequenze ammesse" alla pagina I-70.
- * Il metodo di impostazione del personal computer dipende dal PC usato. Per ulteriori informazioni, leggete il manuale delle istruzioni del vostro personal computer, leggete l'aiuto in linea oppure rivolgetevi al fabbricante del vostro personal computer.

Personal Computers dotati con un connettore DVI

- * Effettuate il collegamento con un cavo DVI-D e il connettore PC del proiettore.
Quando effettuate il collegamento, disponete i connettori secondo l'orientamento giusto e poi collegateli. Girate le manopole a vite e fissate il connettore dell'unità principale.
- * Commutate la selezione dell'ingresso del proiettore a "Digital RGB".

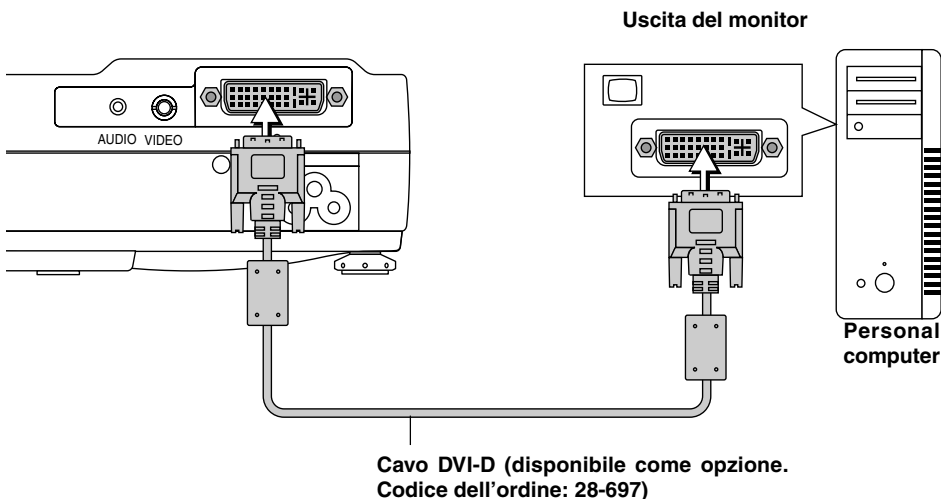

NOTA

Questo proiettore impiega un connettore DVI da 29 pin compatibile con l'interfaccia digitale. TMDS (Transition Minimized Differential Signalling) dello standard DVI (Digital Visual Interface) usato.

Personal Computers dotati di un connettore D-sub mini da 15 perni

- * Fate il collegamento al connettore PC del proiettore e il connettore D-bus mini da 15 pin tramite l'uso di un cavo di conversione DVI/mini D-sub da 15 pin.
- * Quando effettuate il collegamento, disponete i connettori secondo l'orientamento giusto e poi collegateli. Girate le manopole a vite e fissate il connettore dell'unità principale.
- * Commutate la selezione dell'ingresso del proiettore a "Analog RGB".

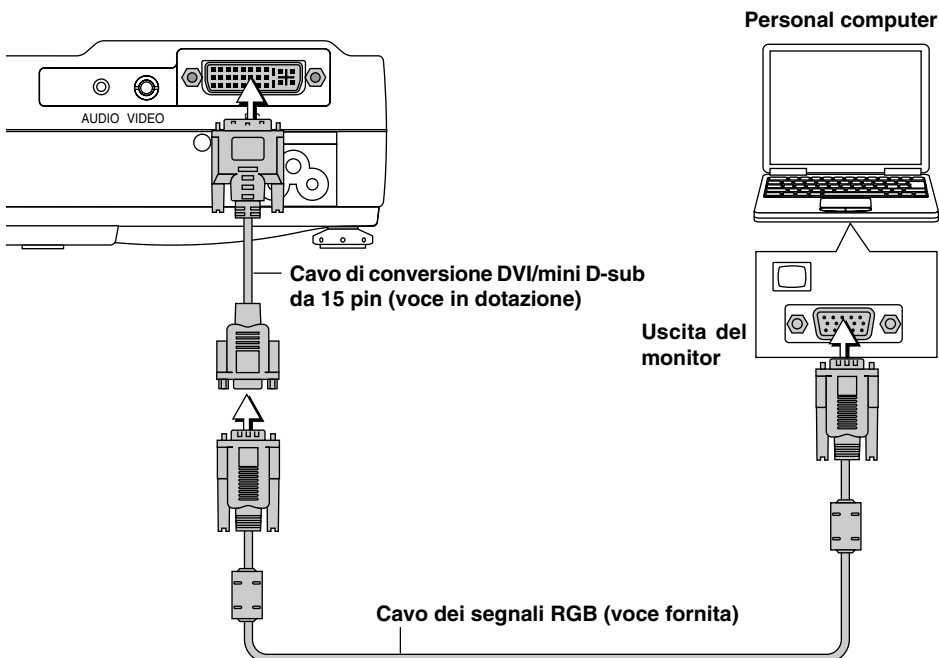

NOTA

- * Prima di effettuare i collegamenti, controllate la corrente del proiettore e che il componente da collegare sia spento.
- * Quando la proiezione sarà effettuata con un computer notebook collegato, bisogna conoscere le procedure di collegamento del cavo e la procedura di avviamento del computer notebook, oltre all'operazione che segue dopo l'accensione. Fate riferimento al manuale delle istruzioni del computer notebook o all'aiuto in linea.

All'uscita del segnale di uscita esterna del computer notebook

Quando la proiezione sarà effettuata con un computer notebook collegato, bisogna conoscere le procedure di collegamento del cavo e la procedura di avviamento del computer notebook, oltre all'operazione che segue dopo l'accensione.. Fate riferimento al manuale delle istruzioni del computer notebook o all'aiuto in linea mentre eseguite la seguente procedura.

1 Controllate se è in fase di trasmissione un segnale dal computer notebook verso il proiettore. Un'indicazione che appare sul display a cristalli liquidi del computer notebook non significa necessariamente che viene emesso il segnale dell'uscita esterna.

2 In caso un segno non venisse emesso dal computer notebook, cercate di eseguire l'operazione descritta qui sotto.

Per un computer IBM PC/AT, DOS/V premete il tasto [Fn] più uno dei tasti da [F1] a [F12]. (Fate riferimento alla tabella qui sotto.)

Fabbricante	Modello	Tasto
akia	Tutti i computer	Fn + F2
COMPAQ	Tutti i computer	Fn + F4
DELL	Tutti i computer	Fn + F8
EPSON	Tutti i computer	Fn + F8
FUJITSU	Tutti i computer	Fn + F10
GATEWAY	Tutti i computer	Fn + F3
iiyama	Tutti i computer	Fn + F3
IBM	Tutti i computer	Fn + F7
NEC	Tutti i computer	Fn + F3
Panasonic	Tutti i computer	Fn + F3
SHARP	Tutti i computer	Fn + F5
SONY	Tutti i computer	Fn + F7
SOTEC	Tutti i computer	Fn + F3
TOSHIBA	Tutti i computer	Fn + F5
Victor	Tutti i computer	Fn + F10

Nota: Le informazioni sono relative al mese di settembre 2002.

Nota

Quando il display a cristalli liquidi del computer notebook e il proiettore vengono visualizzati allo schermo tempo, l'immagine proiettata può non essere corretta, anche se il display a cristalli liquidi mostra un'indicazione corretta. In tal caso, fermate la visualizzazione contemporanea del computer notebook e cercate di usare il modo solo con un'uscita esterna.

(Cercate di effettuare un'operazione come quella descritto nel passo 2 summenzionato e cercate di chiudere il pannello a cristalli liquidi per ottenere solo un'uscita esterna.)

Collegamento usando i connettori video

Componente video dotato di connettori VIDEO

- * Fate il collegamento al connettore VIDEO del proiettore usando un cavo video.
- * Commutate la selezione dell'ingresso del proiettore su "Video".

Componente video dotato di connettori S-VIDEO

- * Fate il collegamento al connettore VIDEO del proiettore usando un cavo S-video.
- * Commutate la selezione dell'ingresso del proiettore su "S-Video".

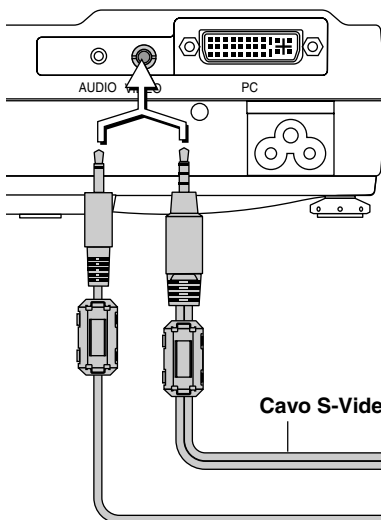

Cavo video (componente in dotazione)

Videoregistratore, lettore DVD,
videocamera per documenti, ecc.

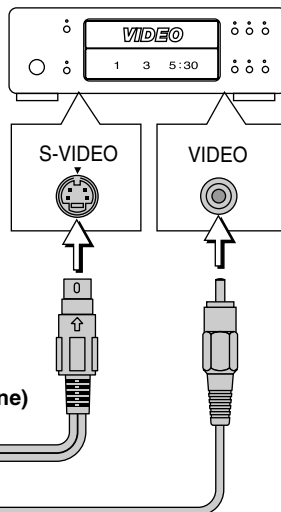

NOTA

Il cavo video e quello S-video di questo proiettore sono dei cavi speciali. Quando acquistate dei cavidi prolunga, rivolgetevi al vostro rivenditore.

Collegamenti dei segnali dei componenti

Quando i connettori video sono quelli Y, Cb e Cr

- * Fate il collegamento del connettore VIDEO del proiettore usando un cavo dei segnali del componente.
- * Commutate la selezione di ingresso del proiettore su "YcbCr".

Quando i connettori video sono i connettori Y, Pb e Pr

- * Collegate un cavo di conversione DVI/mini D-sub a 15 pin al connettore PC del proiettore, poi fate un altro collegamento usando un cavo del componente (disponibile come opzione).
- * Commutate la selezione dell'ingresso del proiettore su "YPbPr".

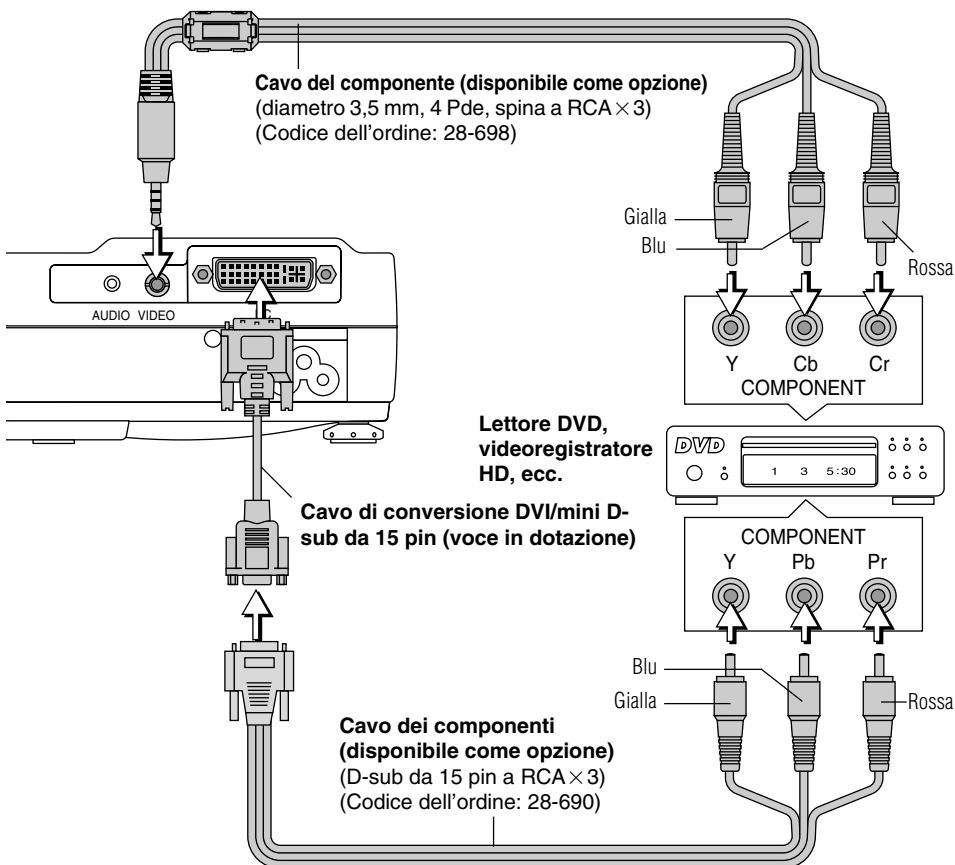

Nota

YCbCr non può accettare i segnali di ingresso diversi da quelli NTSC 3.58 e PAL.

Collegamento usando i connettori audio

- * Fate il collegamento alla presa AUDIO del proiettore usando un cavo audio.
- * L'altoparlante incorporato del proiettore fornisce un audio monofonico.
- * Per godervi una riproduzione audio convincente, collegate l'uscita audio del componente video al vostro sistema audio.

Componente video, personal computer

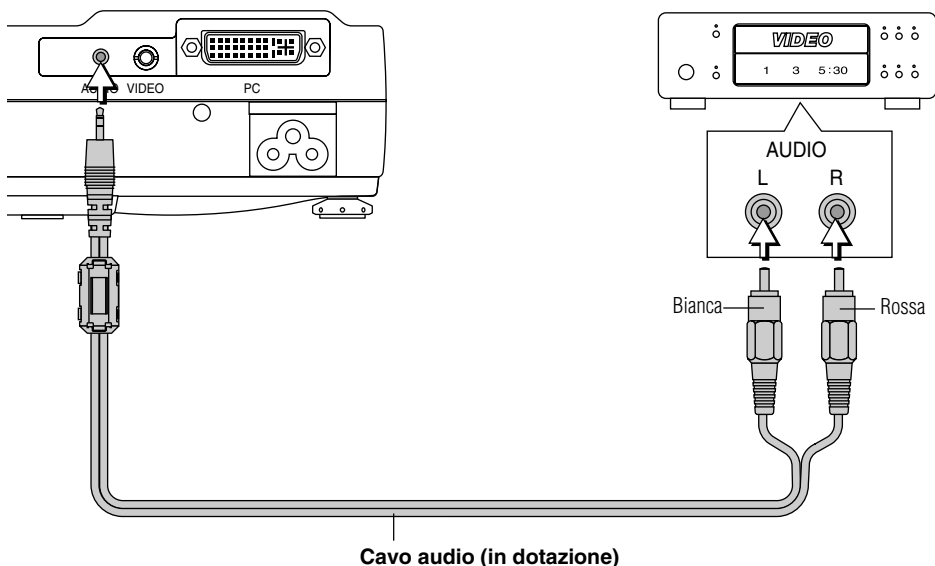

NOTA

La spina AUDIO del proiettore è una spina mini stereo dal diametro 2,5 mm. Il collegamento non è possibile se usate un cavo dalla spina mini stereo (diametro 3,5 mm) dalla presa delle cuffie del personal computer o del componente video.

Collegamento del cavo di alimentazione ed accensione/spegnimento della corrente

C'è un ordine in cui viene collegato il cavo di alimentazione e la corrente viene accesa/spenta.

Operativo

1 Collegate il connettore di ingresso CA del proiettore e la presa murale usando il cavo di alimentazione in dotazione.

L'indicatore POWER si illumina di ambra e il ventilatore di raffreddamento gira a bassa velocità e l'unità entra nel modo di attesa.

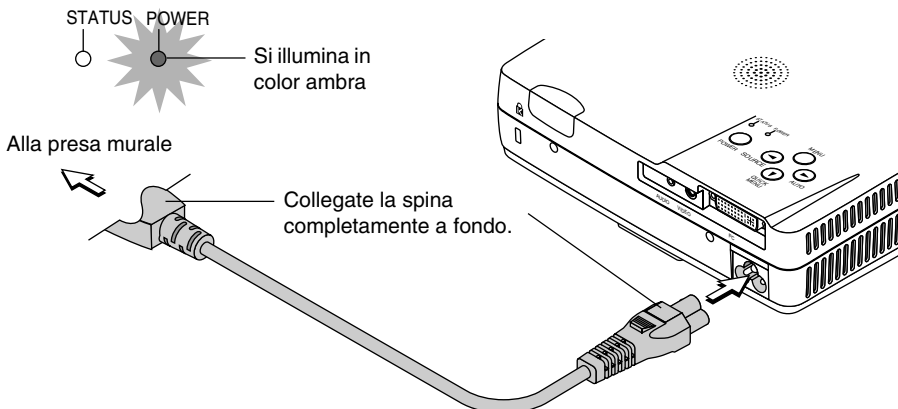

2 Accendete la corrente del proiettore

Funzionamento dell'unità principale: Premete e mantenete il tasto POWER per alcuni secondi.

Funzionamento del telecomando: Premete il tasto POWER ON.

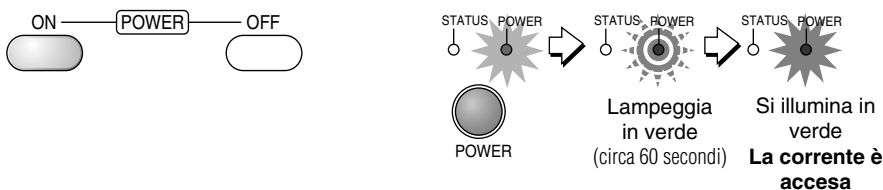

L'indicatore POWER lampeggia in verde e poi si illumina dopo 60 secondi circa.

Lo schermo di proiezione si schiarisce dopo 40 secondi circa.

Il proiettore ora è in grado di effettuare una proiezione regolare.

3

Accendete la corrente del componente collegato

NOTA

Quando la spina del cavo di alimentazione viene scollegata dalla presa murale, dovete posizionare il proiettore vicino alla presa murale per consentire un facile accesso.

Finitura

1 Spegnete la corrente del componente collegato

2 Spegnete la corrente del proiettore

Funzionamento dell'unità principale: Premete e mantenete il tasto POWER per alcuni secondi.

Funzionamento del telecomando: Premete il tasto POWER OFF.

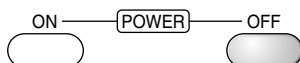

Appare l'indicazione "Spegnimento" sul display. Quando la barra rossa si apre completamente (entro 5 secondi circa), lo schermo di proiezione si spegne e l'unità entra nel modo di spegnimento.

Note

- * L'operazione può essere cancellata premendo un tasto diverso da quello POWER.
- * Premete nuovamente il tasto POWER (POWER OFF) per spegnere la corrente.

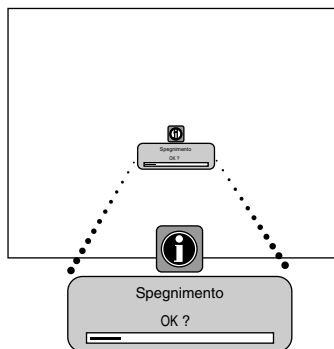

L'indicatore POWER inizia a lampeggiare in ambrata e rimane illuminato dopo 90 secondi circa (quando l'unità entra nel modo di attesa).

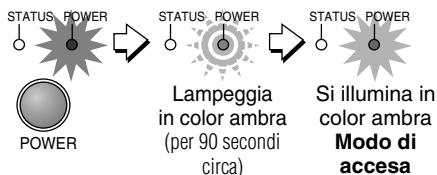

3 Scollegate il cavo di alimentazione

Controllate che sia illuminato in ambrata l'indicatore POWER e poi scollegate il cavo di alimentazione.

L'indicatore POWER si spegne quando scollegate il cavo di alimentazione.

Avvertimento

In condizioni normali, non dovete scollegare il cavo di alimentazione a meno che l'indicatore POWER si illumina in ambrata. Altrimenti, si può ridurre la durata della lampada o si può rompere il proiettore.

Non scollegate il cavo di alimentazione mentre l'indicatore POWER lampeggia in ambrata. Altrimenti, si può ridurre la durata della lampada o si può danneggiare il proiettore.

Regolazione dello schermo di proiezione

Accendete il componente collegato e fate le regolazioni con il segnale video alimentato al proiettore.

Regolazione della posizione dello schermo di proiezione

Regola l'immagine proiettata sullo schermo.

Controllate che lo schermo sia corretto sia orizzontalmente che verticalmente.

- (1) Se l'immagine è spostata verso destra o sinistra, spostate l'unità principale orizzontalmente. (Allineate il centro dello schermo e il centro dell'obiettivo dell'unità principale.)
- (2) Se l'immagine viene spostata verticalmente, spostate l'immagine su o giù usando il regolatore. Fate riferimento alla sezione "Regolazione usando i regolatori" alla pagina I-27.
- (3) Se l'immagine è inclinata, regolate la stessa girando il regolatore anteriore destro o sinistro. Fate riferimento alla sezione "Regolazione usando i regolatori" alla pagina I-27.
- (4) Un'immagine proiettata, ad esempio quella illustrata nel diagramma, è il risultato di un proiettore non perpendicolare rispetto allo schermo. Collocate il proiettore in modo tale che sia puntato dritto verso lo schermo.
- (5) Se l'immagine visualizza la deformazione trapezoidale, effettuate la regolazione usando il telecomando o le operazioni del menù. Fate riferimento alla sezione "Correzione della deformazione trapezoidale dello schermo di proiezione" alla pagina I-34.

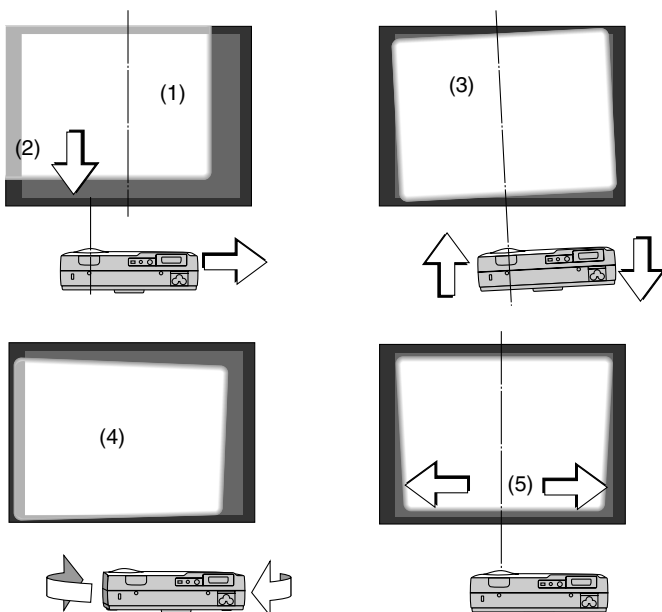

Nota

L'immagine di proiezione può essere girata sottosopra o verso sinistra o destra usando le operazioni del menù. Fate riferimento alla sezione "Proiezione" alla pagina I-52.

Regolazione usando i regolatori

Per alzare l'immagine di proiezione

Mentre guardate l'immagine di proiezione, premete con la mano sul regolatore anteriore di sinistra e destra (1) ed alzate il proiettore per allineare l'immagine con lo schermo e poi rilasciate le dita (2). Girate i regolatori anteriori sinistro e destro per la regolazione di precisione. Effettuate la regolazione in modo tale che non ci sia nessuna vibrazione del proiettore.

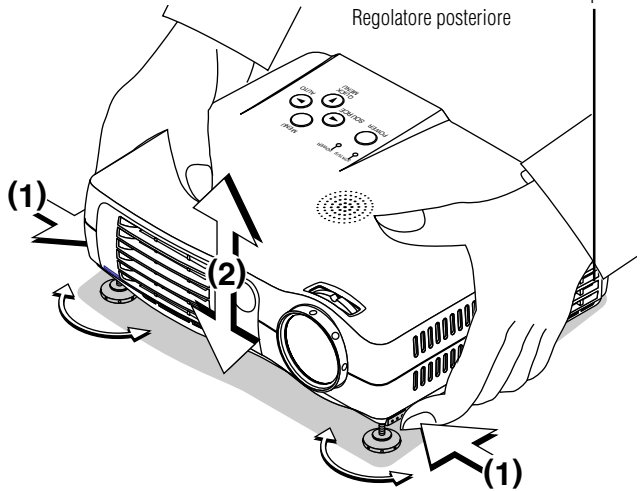

Abbassamento dell'immagine di proiezione

Abbassate i regolatori anteriori seguendo l'operazione descritta. Alzate il regolatore posteriore. Girate i regolatori anteriori sinistro e destro per fare una regolazione di precisione. Effettuate la regolazione in modo tale che non ci sia nessuna vibrazione del proiettore.

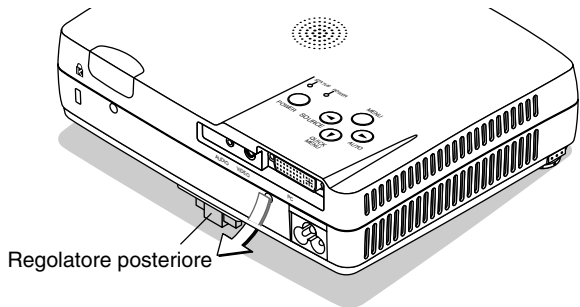

Regolazione del fuoco

Girate l'anello di messa a fuoco verso destra o sinistra e regolate il fuoco.

Se il formato dell'immagine proiettata si dovesse sporgere oltre lo schermo o essere più piccolo dello schermo, spostate il proiettore in avanti o all'indietro e regolate nuovamente il fuoco.

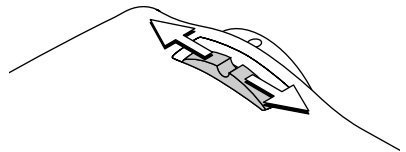

Operazione generale

Questa sezione descrive l'uso dell'operazione diretta dei tasti dell'unità principale e del telecomando.

Per ulteriori informazioni usando il menù, fate riferimento alla sezione "Metodo operativo del menù" alla pagina I-37 e le vari voci alle pagine da I-46 a I-60.

Selezione dell'ingresso

Quest'operazione serve per selezionare il segnale di ingresso da proiettare.

Funzionamento dell'unità principale: Premete il tasto SOURCE.

(Non funziona durante la visualizzazione del menù o del menù rapido.)

Quando la funzione Auto Source è attivata

Se non c'è nessun segnale di ingresso nella fonte usata precedentemente, il proiettore seleziona un'altra fonte con un'altro segnale di ingresso.

Quando la funzione Auto Source è disattivata

Ad ogni pressione del tasto, la selezione cambia di un passo nella sequenza Analog RGB → YPbPr → Digital RGB → Video → S-Video → YCbCr.

Funzionamento del telecomando: Premete il tasto di selezione dell'ingresso desiderato.

Quando la funzione Auto Source è attivata

Quando un segnale di ingresso non è presente nella fonte selezionata, il proiettore seleziona automaticamente la fonte con un segnale di ingresso.

Quando la funzione Auto Source è disattivata

Il proiettore cambia alla fonte selezionata indipendentemente del segnale di ingresso presente.

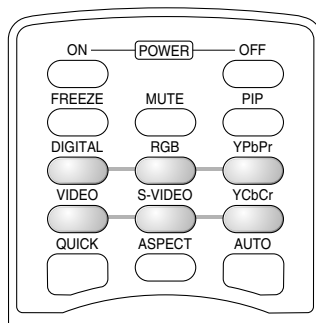
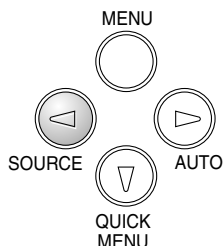

Note

- * Quando non usate la selezione della fonte, il proiettore assume la condizione di selezione dell'ingresso usata precedentemente.
- * Fate riferimento alla sezione "Fonte Auto" alla pagina I-55 per ulteriori informazioni sulla condizione di accensione e spegnimento della funzione Auto Source.
- * La selezione dell'ingresso YPbPr non sarà possibile quando impostate YPbPr viene impostato in modo errato. Fate riferimento alla sezione "YPbPr" alla pagina I-57.

Regolazione automatica del RGB analogico

Questa funzione regola automaticamente lo spostamento della posizione del segnale di ingresso RGB analogico, il formato dell'immagine, le strisce verticali e la mancata fedeltà dei colori.

Normalmente, questa funzione viene regolata automaticamente quando si seleziona il segnale.

Operazione dell'unità principale/telecomando: Premete il tasto AUTO. (Non funziona quando è visualizzato il menù o il menù rapido.)

Premete il tasto AUTO per iniziare la regolazione automatica.

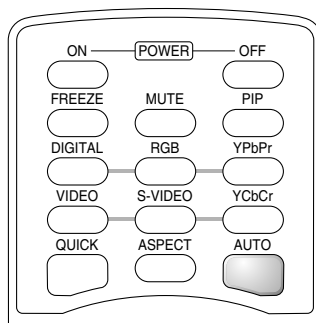
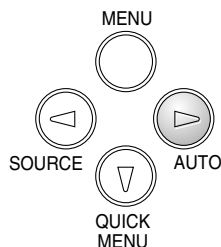

Nota

- * Se la posizione del display viene spostata, appaiono nell'immagine delle linee verticali oppure la proiezione è di cattiva qualità anche dopo aver usato la regolazione automatica, effettuate la regolazione dell'immagine manualmente. Fate riferimento alla sezione "Regola. Immagine / Immagine Fine / Posizione Orizz. / Posizione Vert." alla pagina I-47.
- * Quando l'immagine va oltre i limiti dello schermo o è più piccolo dello schermo, impostate l'aspetto su "Autom.". Fate riferimento alla sezione "Selezione del rapporto dell'aspetto" alla pagina I-30 e "Aspetto" alla pagina I-51.

Selezione del rapporto dell'aspetto

Questa funzione seleziona le proporzioni orizzontali e verticali del segnale di ingresso.

Premete il tasto **ASPECT** mentre osservate l'immagine proiettata e poi selezionate il rapporto dell'aspetto.

Immagine del personal computer (quando selezionate RGB digitale o RGB analogico)

Ad ogni pressione del tasto **ASPECT**, la selezione avanza di un passo nella sequenza Autom. → Diretto → Reale, dopodiché viene ripetuta la sequenza.

Autom. Ingrandisce automaticamente o riduce l'immagine per proiettare uno schermo pieno con il rapporto 4:3

Diretto Mantiene il rapporto dell'aspetto e proietta un'immagine del formato massimo visualizzabile

Reale Proietta il segnale di ingresso senza conversione pixel

Immagine del componente video (quando selezionate VIDEO, S-VIDEO, YCbCr, o YPbPr)

Ad ogni pressione del tasto **ASPECT**, la selezione avanza di un passo nella sequenza Auto → Ampio → Zoom, dopodiché viene ripetuta la sequenza.

Autom. Mantenendo il rapporto dell'aspetto, proietta un'intero schermo affinché nessuna parte sporga oltre i limiti dello schermo. Le parti superiore ed inferiore dell'immagine 16:9 diventano nere.

Ampio Effettua una proiezione alla piena larghezza con l'intera immagine a 16:9.

Zoom Proietta solo la parte 4:3 all'interno dell'immagine 16:9 per riempire lo schermo.

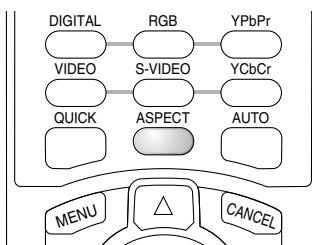

Nota

Osservate che l'utilizzo di questo monitor per guadagno commerciale o per dimostrazioni pubbliche, ad esempio in un caffè o un albergo e la proiezione di uno schermo 4:3 nel modo ampio o lasciare lo schermo compresso come un'immagine compressa solleva dei dubbi sulla violazione o meno dei diritti di copyright protetti dalla legislazione sul copyright.

Proiezione di un'immagine secondaria

Questa funzione visualizza l'immagine video (cioè l'immagine dell'ingresso del connettore VIDEO) sullo schermo del personal computer (cioè, lo schermo di ingresso del connettore PC) come un'immagine secondaria.

Ad ogni pressione del tasto PIP, il formato dello schermo avanza di un passo nella sequenza Piccolo → Media → Ampio → Spento (cioè il display dell'immagine secondaria si spegne), dopodiché la sequenza viene ripetuta.

NOTA

- * L'immagine secondaria non può essere visualizzata quando lo schermo principale rivete l'immagine dal connettore VIDEO.
- * Non è possibile visualizzare l'immagine secondaria quando la funzione immagine nell'immagine è disattivata. Potete selezionare il formato dell'immagine secondaria. Fate riferimento alla sezione "Uso del menù rapido" alla pagina I-32 e alla sezione "Immagine nell'immagine" alla pagina I-54.
- * Per cambiare la posizione del display dell'immagine secondaria, fate riferimento alla sezione "Immagine nell'immagine" alla pagina I-54.
- * L'immagine principale viene chiamata schermo RGB analogica, RGB digitale e schermo di ingresso YpbPr, mentre l'immagine secondaria viene chiamata schermo di ingresso VIDEO, S-VIDEO e YCbCr.

Immagine secondaria

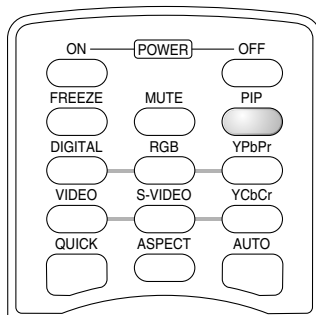
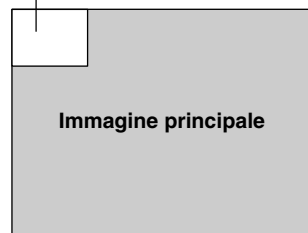

Per fermare immagini mobili

Questa funzione viene usata per fermare e visualizzare delle immagini mobili. Osservate che l'immagine di ingresso continua ad avanzare anche se l'immagine è ferma.

Alla pressione del tasto FREEZE, lo schermo visualizza un fermo immagine. Alla seconda pressione del tasto, lo schermo ritorna alle immagini mobili.

NOTA

Durante la visualizzazione di un'immagine nell'immagine, sia l'immagine principale che quella secondaria diventeranno fermi immagine.

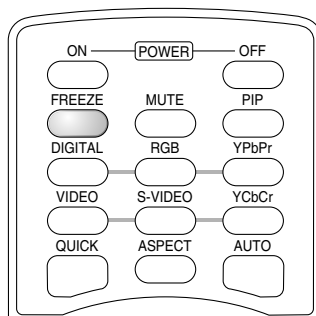

Cancellazione temporanea del video e dell'audio

Questa funzione viene usata per cancellare il video e l'audio contemporaneamente

Premete il tasto MUTE per cancellare il video e l'audio. Se premete il tasto altre volte, si ritornerà alla condizione originale condition.

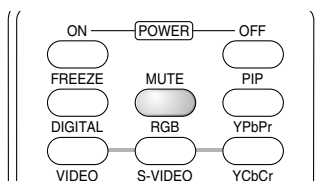

Contenuti delle regolazioni e delle impostazioni

Esempio: Display di regolazione della luminosità



Luminosità	Regola la luminosità dell'immagine. La luminosità diminuisce nella direzione (-) ed aumenta nella direzione (+).
Contrasto	Regola il contrasto dell'immagine. Il contrasto diventa meno evidente nella direzione (-) e più evidente nella direzione (+).
Distorsione Vert.	Corregge la deformazione trapezoidale (verticale) dello schermo. Regola i bordi sinistro e destro dello schermo in modo tale che siano paralleli.
Distorsione Orizz.	Corregge la deformazione trapezoidale (orizzontale) dello schermo. Regola i bordi superiore e inferiore dello schermo in modo tale che siano paralleli.
Immagine nell'immagine	L'immagine proveniente dalla presa VIDEO viene visualizzata come un'immagine secondaria sullo schermo di ingresso dal connettore PC. Questa funzione seleziona il formato dell'immagine secondaria (cioè grande, media o piccola) oppure lo spegnimento (cioè nessun display). (Nè il display di regolazione, nè l'immagine vengono emessi a meno che il segnale viene inviato al connettore PC.) Fate riferimento alla pagina I-54 per ulteriori informazioni sul cambio della posizione della visualizzazione dell'immagine secondaria.
Volume	Questa funzione serve per regolare il volume dell'altoparlante integrato. Il volume diminuisce nella direzione (-) ed aumenta in quella (+).

Correzione della deformazione trapezoidale dello schermo di proiezione

Questa regolazione va usata quando è distorto lo schermo di proiezione.

Osservate che una deformazione estrema non può essere corretta e in tal caso il proiettore deve essere rivolto dritto davanti allo schermo per cominciare.

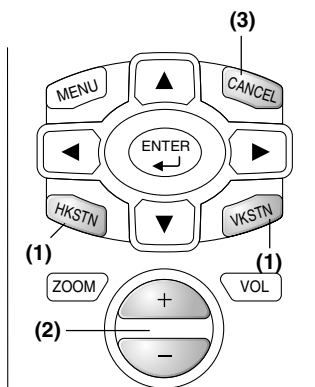

Metodo di regolazione

- (1) Per regolare la distorsione sù-giù (ad esempio Esempio 1 dello schermo), premete il tasto HKSTN. Appare il display di regolazione della deformazione trapezoidale orizzontale.

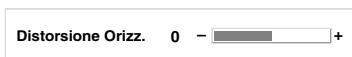

Per regolare la deformazione sinistra-destra (ad esempio Schermo esempio 2), premete il tasto VKSTN. Appare il display di regolazione della deformazione trapezoidale verticale.



- (2) Mentre guardate lo schermo, premete il tasto (+) o quello (-) e regolate i bordi verticali o orizzontali in modo tale che siano paralleli.

Nell'esempio 3 dello schermo, va usata la deformazione trapezoidale orizzontale e verticale.

- (3) Per chiudere il display immediatamente, premete il tasto CANCEL.

Nell'assenza di operazioni per 10 secondi circa, il display si chiude automaticamente.

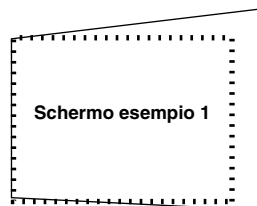

Schermo esempio 1

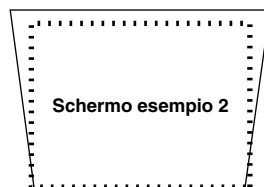

Schermo esempio 2

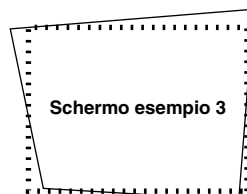

Schermo esempio 3

Note

- * I valori di regolazione della deformazione trapezoidale possono essere sovrascritti e salvati. Fate riferimento alla sezione "Deformazione trapezoidale" alla pagina E-53.
- * La sovracompensazione del valore di correzione della deformazione trapezoidale orizzontale causerà un campo di regolazione più stretto della deformazione trapezoidale verticale. Ugualmente, la sovracompensazione del valore di correzione della deformazione trapezoidale verticale causa un campo più stretto per la regolazione orizzontale.
- * Osservate che il campo di regolazione dipende dalle condizioni di regolazione.
- * Gli esempi dello schermo sono stati illustrati in maniera esagerata per facilitare la descrizione.

Ingrandimento dell'immagine e movimento video

Questa funzione ingrandisce l'immagine del personal computer e l'immagine video in modo digitale (fino a 10 volte).

- (1) Premete il tasto ZOOM.
Appare il display di selezione zoom.



- (2) Effettuate l'ingrandimento al formato desiderato.
Ad ogni pressione del tasto (+), l'immagine si ingrandisce e ad ogni pressione del tasto (-), l'immagine si riduce (ritorna al rapporto 1:1).
- (3) Premendo il cursore (▲▼◀▶) durante l'operazione zoom, la posizione del display si sposterà. (Non ci sarà nessun movimento se lo zoom è su 0.)
- (4) Per chiudere il display immediatamente, premete il tasto CANCEL. Nell'assenza di operazioni per 10 secondi circa, il display si chiude automaticamente.

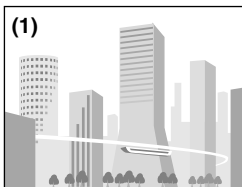
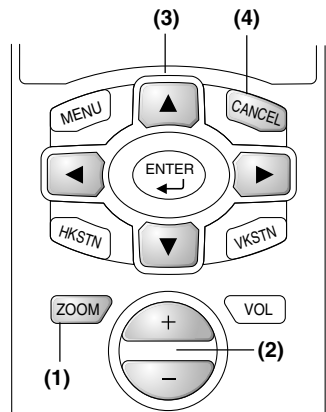

(1) (Nessun ingrandimento)

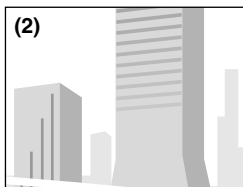

(2) (Ingrandimento di 2 volte circa)

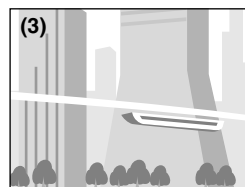

(3) (Movimento)

L'immagine può anche essere spostata nelle seguenti circostanze.

- * Quando "Aspetto" viene impostato su "Reale" tramite il segnale del personal computer e la risoluzione di ingresso è superiore rispetto alla risoluzione del display del proiettore.
- * Quando "Aspetto" viene impostato su "Zoom" tramite il segnale video.

Nota

Dopo aver ingrandito l'immagine, assicuratevi di utilizzare il tasto Zoom per portare il valore di scarto nuovamente a "0".

Nota

- * Le funzioni zoom e movimento dell'immagine vengono cancellate quando cambiate l'ingresso.
- * Più è alto l'ingrandimento dello zoom, l'immagine apparirà meno nitida. Il motivo di questo è che i punti vengono corretti in modo digitale affinché non siano conspiciui.
- * Il movimento dello schermo non sarà possibile se appare lo schermo del menù.

Regolazione del volume

Questa funzione regola il volume dell'altoparlante incorporato.

- (1) Premete il tasto VOL.
Appare il display di regolazione del volume.

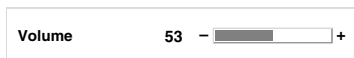

- (2) Regolate il volume.
Il tasto (+) serve per aumentare il volume e quello (-) per diminuire il volume.
- (3) Per chiudere il display immediatamente, premete il tasto CANCEL.
Nell'assenza di operazioni per 10 secondi circa, il display si chiude automaticamente.

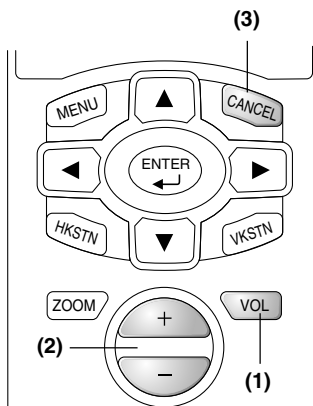

Metodo operativo del menù

- Questa sezione descrive solo il metodo operativo del menù. Fate riferimento a questa pagina per ottenere ulteriori informazioni mentre eseguite le operazioni del menù.
- Per ulteriori informazioni su una funzione del menù, una regolazione o un'impostazione, fate riferimento ad una delle pagine che contiene tali descrizioni.
- Le regolazioni e le impostazioni vengono fatte proiettando l'immagine e regolando la stessa alle condizioni ottimali.
- Il telecomando va puntato verso il sensore di controllo a distanza del proiettore e poi va usato.
- Per rimettere i valori standard delle voci modificate tramite il menù (cioè i valori standard nel momento di lasciare la fabbrica), fate riferimento alla sezione "Valori di fabbrica" alla pagina I-59. (Alcune voci non ritorneranno ai valori iniziali.)
- Sono visualizzate sul menù le voci di regolazione/impostazione e i contenuti dipendono dalla selezione dell'ingresso e dalle voci di regolazione/impostazione che si possono usare con il segnale digitali.

Nomenclatura e funzioni delle parti

Nomenclatura e funzioni del telecomando Menu:

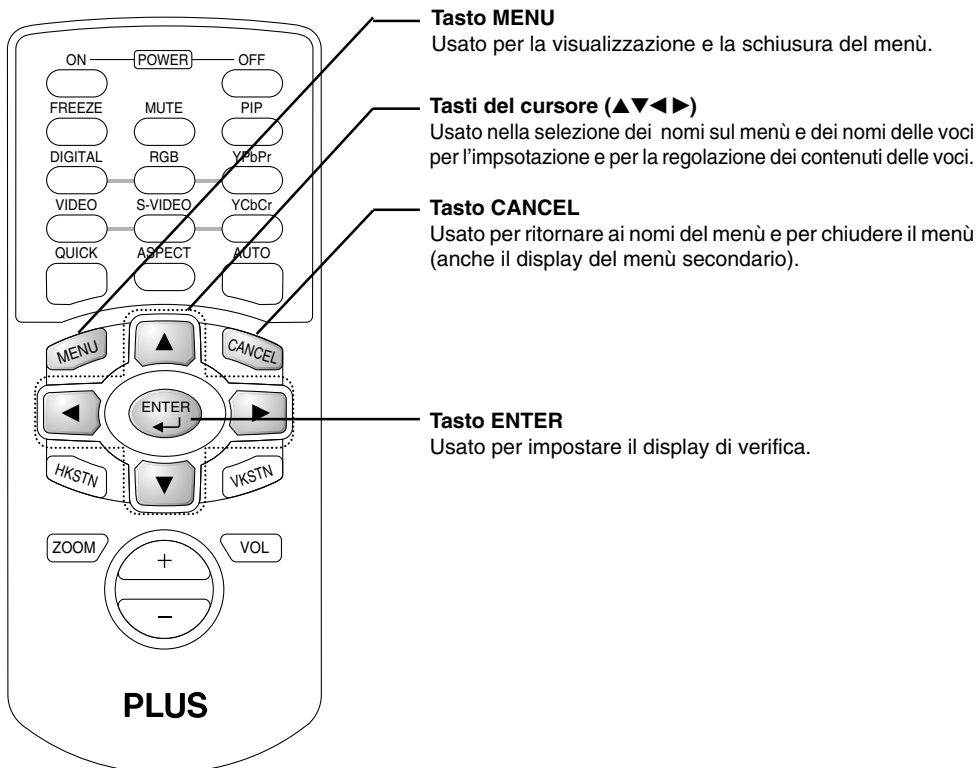

Nomenclatura e funzioni dei tasti dell'unità principale usata per l'operazione del menù

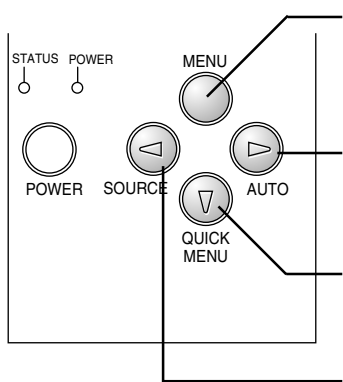

Tasto MENU

Usato per visualizzare i menù, per ritornare alla selezione del nome del menù e per chiudere i menù (ad esempio per chiudere il display del menù secondario).

Tasto (AUTO)

Avanza la selezione dei nomi del menù. Avanza i valori di impostazione/regolazione delle voci. Funziona anche come il tasto ENTER del telecomando.

Tasto (QUICK MENU)

Usato per la selezione dei nomi delle voci.

Tasto (SOURCE)

Ritorna alla selezione dei nomi dei menù. Avanza i valori di impostazione/regolazione delle voci.

Nomenclatura e funzioni delle parti dello schermo del menù

Nomi del menù

Questi sono i titoli del menù. Quando viene selezionato un menù, il display cambia allo schermo del titolo. Il nome del menù selezionato appare in rosso.

Cursore (blu scuro)

L'impostazione/la regolazione della posizione del cursore può essere eseguita.

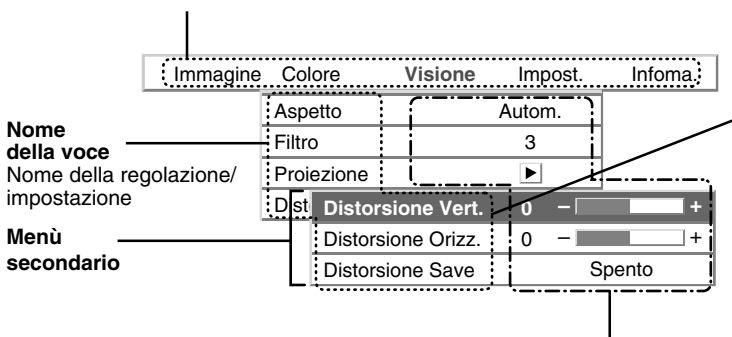

Nome della voce

Nome della regolazione/impostazione

Menù secondario

Adjustment bar setting contents

Adjustment bar: Indicates the adjustment condition by increases or decreases in bar length

Setting contents: Displays the set contents

▶ Icon: Displays the sub menu or setting contents

Esecuzioni delle operazioni dei menù

- Le operazioni del menù dei tasti dell'unità principale sono diverse rispetto ai tasti del telecomando. Quando le operazioni dell'unità principale e del telecomando sono uguali, l'operazione viene descritta sotto l'operazione del telecomando; tuttavia, solo se diversi, l'operazione viene descritta anche nella sezione "Operazione dell'unità principale".
- Quando il segnale non viene inviato, solo "Colore", "Impostazione" e "Infoma" possono essere selezionati. ("Color" può venire selezionato per le fonti Video e S-Video solamente.)
- Quando premete un tasto e poi non premete nessun altro tasto entro 30 secondi, si chiuderà il display del menù.
- I valori di regolazione ed impostazione rimangono memorizzati anche quando è stata spenta la corrente o è stata scollegata la spina del cavo di alimentazione. (Osservate che alcune voci non vengono memorizzate.)

Preparativi

Accendete il componente collegato, avviate la riproduzione o un'altra operazione ed inviate il segnale al proiettore.

Selezionate l'ingresso da regolare.

Il display del menù nel diagramma descrittiva illustra un esempio in cui la voce "deformazione trapezoidale H" è stata selezionata.

Display del menù

1 Premete il tasto MENU per visualizzare il display del menù



Immagine	Colore	Visione	Impost.	Infoma.
Luminosità	0	-	<input type="text"/>	+
Contrasto	0	-	<input type="text"/>	+
Colore	0	-	<input type="text"/>	+
Tinta	0	-	<input type="text"/>	+
Nitidezza	0	-	<input type="text"/>	+
Inizializza			<input type="button" value="▶"/>	

Apparirà sul display il nome del menù in corso durante la chiusura del menù l'ultima volta.

Nota

Alla pressione del tasto MENU dell'unità principale, la funzione del tasto SOURCE, del tasto AUTO e del tasto QUICK MENU cambiano a quella del tasto del cursore.

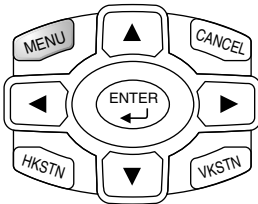
Selezionare il nome del menù

2 Premete il tasto del cursore (◀▶) per selezionare il nome del menù

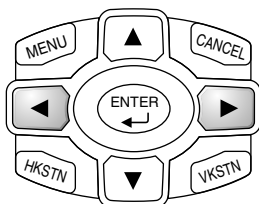

Rosso				
Immagine	Colore	Visione	Impost.	Infoma.
Aspetto		Autom.		
Filtro		3		
Proiezione		▶		
Distorsione		▶		

Ad ogni pressione del tasto del cursore (▶), la selezione avanza di un passo nella sequenza “Colore” → “Visione” → “Impost.” → “Infoma.” → “Immagine”. Ad ogni pressione del tasto del cursore (◀), l'unità ritorna di un passo.

Il menù selezionato appare in rosso.

Nota

Alla selezione del nome del menù, controllate che il cursore del nome della voce non sia già visualizzato. Per cancellare la visualizzazione del cursore, premete il tasto CANCEL sul telecomando o il tasto MENU sull'unità principale.

Visualizzare il cursore

3 Premete il tasto del cursore (▼) per visualizzare il cursore

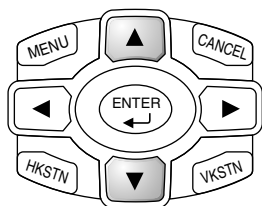

Cursore: Blu scuro				
Immagine	Colore	Visione	Impost.	Infoma.
Aspetto		Autom.		
Filtro		3		
Proiezione		▶		
Distorsione		▶		

Questa condizione consente la selezione del nome della voce.

Selezione del nome della voce distorsione

- 4** Premete il tasto del cursore (▲▼) per allineare il cursore con il nome della voce



Immagine	Colore	Visione	Impost.	Infoma.
			Aspetto	Autom.
			Filtro	3
			Proiezione	▶
			Distorsione	▶

Funzionamento dell'unità principale: Premete il ▼ tasto (QUICK MENU). Quando il cursore si è spostato sotto le voci, la seconda pressione del tasto causerà lo spostamento in alto delle voci.

Premete il tasto del cursore (▶) poiché l'esempio "Distorsione" del diagramma di descrizione visualizza l'icona. Appare sul display il menù secondario.

Immagine	Colore	Visione	Impost.	Infoma.
			Aspetto	Autom.
			Filtro	3
			Proiezione	▶
			Dist	Distorsione Vert. 0 - [] +
				Distorsione Orizz. 0 - [] +
				Distorsione Save Spento

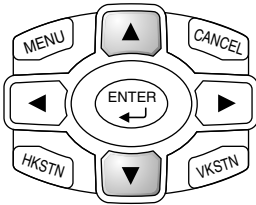
Premete il tasto del cursore (▼) ed allineate il cursore con il nome della voce desiderata. Quando appare l'icona sul display, a seconda dei contenuti della voce, la pressione del tasto del cursore (▶) causa il ripristino del valore di regolazione o la visualizzazione di una verifica della reimpostazione. Fate riferimento alla descrizione delle varie voci.

Per effettuare delle regolazioni/impostazioni

- 5** Premete il tasto del cursore (◀▶) ed effettuate la regolazione (o l'impostazione) mentre guardate l'immagine

Alla pressione di un tasto, anche l'immagine cambia.



Immagine	Colore	Visione	Impost.	Infoma.
			Aspetto	Autom.
			Filtro	3
			Proiezione	▶
			Dist	Distorsione Vert. 0 - [] +
				Distorsione Orizz. 0 - [] +
				Distorsione Save Spento

Display di regolazione: Ad ogni pressione del tasto, si ottiene un cambiamento di 1 punto, mentre se continuate a premere il tasto, i cambiamenti procedono in ordine.

Display di impostazione: Il display dei contenuti di impostazione cambia ad ogni pressione del tasto.

Per chiudere il menù

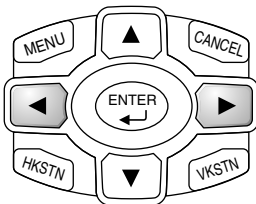
6 Premete il tasto MENU e chiudete il display del menù

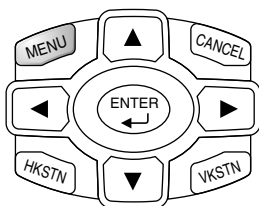

Funzionamento dell'unità principale: Premete il tasto MENU e cancellate il display del cursore. Quando è visualizzato un menù secondario, premete il tasto MENU per chiudere il menù secondario, poi premete il tasto nuovamente per cancellare il cursore. Questa condizione consente la selezione del nome del menù.

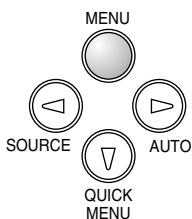

Premete il tasto MENU mentre non è visualizzato il cursore per chiudere il display del menù

	Immagine	Colore	Visione	Impost.	Infoma.
Cursore	Aspetto			Autom.	
	Filtro			3	
	Proiezione			▶	
	Distorsione			▶	

	Immagine	Colore	Visione	Impost.	Infoma.
	Aspetto			Autom.	
	Filtro			3	
	Proiezione			▶	
	Distorsione			▶	

Selezione di un menù con un altro nome usando il telecomando

Quando è visualizzato un menù secondario, premete il tasto CANCEL e chiudete il menù secondario.

Premete il tasto CANCEL nuovamente e cancellate il display del cursore.

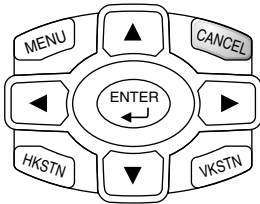

Premete il tasto del cursore (◀▶) e selezionate il nome del menù. La selezione del nome del menù non è possibile durante la visualizzazione del cursore.)



Immagine	Colore	Visione	Impost.	Infoma.
			Aspetto	Autom.
			Filtro	3
			Proiezione	▶
			Distorsione	▶

Immagine	Colore	Visione	Impost.	Infoma.
			Aspetto	Autom.
			Filtro	3
			Proiezione	▶
			Distorsione	▶

Immagine	Colore	Visione	Impost.	Infoma.
			Luminosità	0 - ████ +
			Contrasto	0 - ████ +
			Colore	0 - ████ +
			Tinta	0 - ████ +
			Nitidezza	0 - ████ +
			Inizializza	▶

Nota

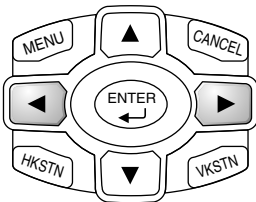
Alla pressione del tasto QUICK durante la visualizzazione del menù, si chiude il menù e viene visualizzato il menù rapido. Alla pressione del tasto MENU durante la visualizzazione del menù rapido, si chiuderà il menù rapido e viene visualizzato il menù.

Elenco delle voci che offrono la selezione dell'ingresso e regolazioni/impostazioni

I nomi delle voci da regolare/impostare dipendono dal segnale di ingresso.

[Esempio delle voci del display del menù alla selezione del segnale video in ingresso]

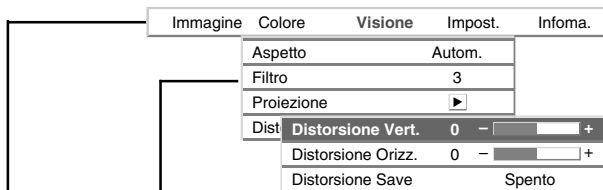

Nome del menù	Nome della voce	Nome della voce del menù secondario	Segnale di ingresso						Pagina di riferimento
			Analog RGB	Digital RGB	YPbPr	YCbCr	Video	S-Video	
Immagine	Luminosità		<input type="radio"/>	<input type="radio"/>	<input type="radio"/>	<input type="radio"/>	<input type="radio"/>	<input type="radio"/>	I-46
	Contrasto		<input type="radio"/>	<input type="radio"/>	<input type="radio"/>	<input type="radio"/>	<input type="radio"/>	<input type="radio"/>	I-46
	Regola. immagine		<input type="radio"/>						I-47
	Immagine Fine		<input type="radio"/>						I-47
	Posizione Orizz.		<input type="radio"/>						I-47
	Posizione Vert.		<input type="radio"/>						I-47
	Colore					<input type="radio"/>	<input type="radio"/>	<input type="radio"/>	I-46
	Tinta						<input type="radio"/>	<input type="radio"/>	I-46
	Nitidezza					<input type="radio"/>	<input type="radio"/>	<input type="radio"/>	I-46
Inizializza			<input type="radio"/>	<input type="radio"/>	<input type="radio"/>	<input type="radio"/>	<input type="radio"/>	I-48	
Colore	Gamma		<input type="radio"/>	<input type="radio"/>	<input type="radio"/>	<input type="radio"/>	<input type="radio"/>	<input type="radio"/>	I-49
	Temp. colore		<input type="radio"/>	<input type="radio"/>	<input type="radio"/>	<input type="radio"/>	<input type="radio"/>	<input type="radio"/>	I-49
	Sistema di colore					<input type="radio"/>	<input type="radio"/>	<input type="radio"/>	I-50
	Spazio colore				<input type="radio"/>	<input type="radio"/>			I-50
Visione	Aspetto		<input type="radio"/>	<input type="radio"/>	<input type="radio"/>	<input type="radio"/>	<input type="radio"/>	<input type="radio"/>	I-51
	Filtro		<input type="radio"/>	<input type="radio"/>	<input type="radio"/>	<input type="radio"/>	<input type="radio"/>	<input type="radio"/>	I-52
	Proiezione	Invertita Vert.		<input type="radio"/>	<input type="radio"/>	<input type="radio"/>	<input type="radio"/>	<input type="radio"/>	I-52
		Invertita Orizz.		<input type="radio"/>	<input type="radio"/>	<input type="radio"/>	<input type="radio"/>	<input type="radio"/>	I-52
	Distorsione	Distorsione Vert.		<input type="radio"/>	<input type="radio"/>	<input type="radio"/>	<input type="radio"/>	<input type="radio"/>	I-53
		Distorsione Orizz.		<input type="radio"/>	<input type="radio"/>	<input type="radio"/>	<input type="radio"/>	<input type="radio"/>	I-53
		Distorsione Save.		<input type="radio"/>	<input type="radio"/>	<input type="radio"/>	<input type="radio"/>	<input type="radio"/>	I-54
Immagine nell'immagine	Formato		<input type="radio"/>	<input type="radio"/>	<input type="radio"/>			I-54	
	Posizione		<input type="radio"/>	<input type="radio"/>	<input type="radio"/>			I-54	

Potete regolare la “sfumatura” solo in presenza di un segnale composto NTSC/segnale S in entrata

[Esempio delle voci del display del menù alla selezione del segnale video in ingresso]

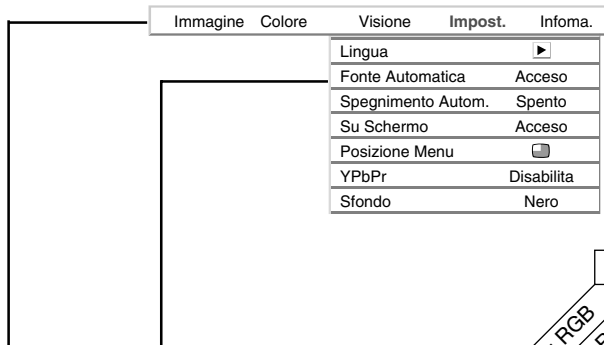

Nome del menù	Nome della voce	Nome della voce del menù secondario	Segnale di ingresso						Pagina di riferimento
			Analog RGB	Digital RGB	YPbPr	YCbCr	Video	S-Video	
Impost.	Lingua		<input type="radio"/>	<input type="radio"/>	<input type="radio"/>	<input type="radio"/>	<input type="radio"/>	<input type="radio"/>	I-55
	Fonte Automatica		<input type="radio"/>	<input type="radio"/>	<input type="radio"/>	<input type="radio"/>	<input type="radio"/>	<input type="radio"/>	I-55
	Spegnimento Autom.		<input type="radio"/>	<input type="radio"/>	<input type="radio"/>	<input type="radio"/>	<input type="radio"/>	<input type="radio"/>	I-56
	Su Schermo		<input type="radio"/>	<input type="radio"/>	<input type="radio"/>	<input type="radio"/>	<input type="radio"/>	<input type="radio"/>	I-56
	Posizione Menu		<input type="radio"/>	<input type="radio"/>	<input type="radio"/>	<input type="radio"/>	<input type="radio"/>	<input type="radio"/>	I-57
	YPbPr		<input type="radio"/>	<input type="radio"/>	<input type="radio"/>	<input type="radio"/>	<input type="radio"/>	<input type="radio"/>	I-57
	Sfondo		<input type="radio"/>	<input type="radio"/>	<input type="radio"/>	<input type="radio"/>	<input type="radio"/>	<input type="radio"/>	I-57
	Bilanciamento del bianco		<input type="radio"/>						I-58
Infoma.	Stato		<input type="radio"/>	<input type="radio"/>	<input type="radio"/>	<input type="radio"/>	<input type="radio"/>	<input type="radio"/>	I-59
	Valore di fabbrica		<input type="radio"/>	<input type="radio"/>	<input type="radio"/>	<input type="radio"/>	<input type="radio"/>	<input type="radio"/>	I-59
	Impostazione del timer della lampada		<input type="radio"/>	<input type="radio"/>	<input type="radio"/>	<input type="radio"/>	<input type="radio"/>	<input type="radio"/>	I-59
	Detinizione		<input type="radio"/>	<input type="radio"/>					I-60
	Frequenza		<input type="radio"/>	<input type="radio"/>					I-60
	Timer della lampada		<input type="radio"/>	<input type="radio"/>	<input type="radio"/>	<input type="radio"/>	<input type="radio"/>	<input type="radio"/>	I-60

Immagine

- Eseguite quest'operazione mentre proiettate l'immagine per la quale sarà fatta la regolazione/impostazione.
- Selezionate il nome menù "Immagine".

Fate riferimento alla sezione "Metodo operativo del menù" alle pagine da I-37 a I-45 per ulteriori informazioni sulle prestazioni dei menù.

Il display del nome della voce dipende dal segnale di ingresso. Fate riferimento alla sezione "Elenco delle voci che offrono la selezione dell'ingresso e regolazioni/impostazioni" alle pagine I-44 ed I-45.

Luminosità / Contrasto / Colore / Sfumature / Nitidezza

Le qualità dell'immagine, quali la luminosità e il contrasto cambierà a seconda se la stanza è luminosa o buia. Effettuate la regolazione secondo il vostro gusto personale.

Selezionate il nome della voce desiderata e poi effettuate la regolazione usando i tasti del cursore (◀▶).

Luminosità	0	-	<input type="text"/>	+
Contrasto	0	-	<input type="text"/>	+
Colore	0	-	<input type="text"/>	+
Tinta	0	-	<input type="text"/>	+
Nitidezza	0	-	<input type="text"/>	+
Inizializza	▶			

Nome della voce	Tasto del cursore (◀)	Tasto del cursore (▶)
Luminosità	Scurò	Più luminoso
Contrasto	Meno contrasto	Più contrasto
Colore	Colore meno denso	Colore più denso
Sfumatura	Più rosso	Più verde
Nitidezza	Immagine più morbida	Immagine più nitida

Nota

* I valori di regolazione delle voci regolabili sono memorizzati secondo la fonte di ingresso.

* La voce "Tinta" può essere regolato solo in presenza di un segnale composto NTSC/S.

Reg. immagine / Immagine Fine / Posizione O / Posizione V

Queste regolazioni sono disponibili quando sono inviati dei segnali RGB analogici.

Normalmente, la regolazione automatica viene eseguita alla selezione dei segnali, ma quando la regolazione automatica non è effettiva, si possono effettuare queste regolazioni.

Luminosità	0	-	+
Contrasto	0	-	+
Regola. Immagine	-32	-	+
Immagine Fine	26	-	+
Posizione Orizz	0	-	+
Posizione Vert.	0	-	+
Inizializza	▶		

NOTA

Quando l'immagine va oltre i limiti dello schermo o è più piccolo dello schermo, controllate che l'impostazione "Visione" → "Aspetto" sia su "Autom.". Fate riferimento alla sezione "Aspetto" alla pagina I-51.

Reg. immagine (Regolazione dell'immagine)

Regolate questa voce quando appaiono delle bande verticali chiare e scure sullo schermo.

Selezionate la voce "Regola. Immagine" ed effettuate la regolazione con i tasti del cursore (◀▶) in modo che scompaiono le bande verticali scompaiono e la luminosità diventa uniforme attraverso lo schermo.



Immagine Fine

Regolate questa voce quando l'immagine ha poca fedeltà dei colori o lampeggia.

Selezionate la voce "Immagine Fine" ed effettuate la regolazione con i tasti del cursore (◀▶) in modo tale che la mancanza di fedeltà dei colori o il lampeggio scompaia.

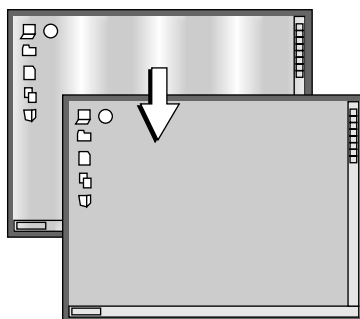
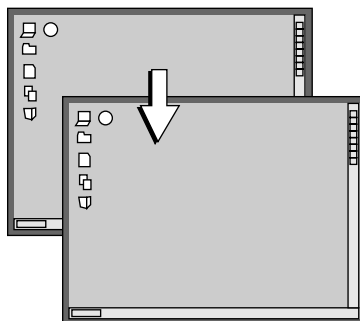

Immagine

Posizione O

Regolate questa voce quando l'immagine viene spostata verso sinistra o destra.

Selezionate la voce "Posizione Orizz." ed effettuate la regolazione con i tasti del cursore (◀▶).

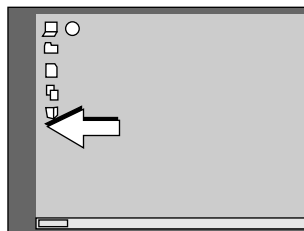

Posizione V

Regolate questo valore quando l'immagine viene spostata verso l'alto o il basso.

Selezionate la voce "Posizione Vert." ed effettuate la regolazione con i tasti del cursore (◀▶).

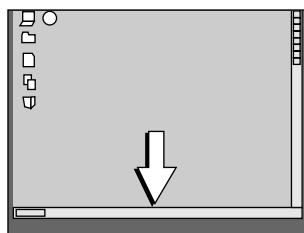

Ripristino

Questa funzione azzerà (cioè ritorna alle impostazioni standard) del valore di regolazione/impostazione del menù "Immagine".

Premete il tasto del cursore (▶) per avviare il ripristino.

Luminosità	0	-	█	+
Contrasto	0	-	█	+
Colore	0	-	█	+
Tinta	0	-	█	+
Nitidezza	0	-	█	+
Inizializza				▶

Nota

- * Il nome della voce "Immagine Fine" non sarà ripristinato durante l'ingresso RGB analogico.
- * "Inizializza" del nome del menù "Immagine" può essere ripristinato per ogni fonte di ingresso.
- * Per azzerare le regolazioni/impostazioni di tutte le voci del menù (osservando che alcune voci non possono essere azzerate), fate riferimento alla sezione "Valori di fabbrica" alla pagina I-59.

Colore

- Selezionate il nome del menù “Colore”.

Fate riferimento alla sezione “Metodo operativo del menù” alle pagine da I-37 a I-45 per ulteriori informazioni sulle prestazioni dei menù.

Il display del nome della voce dipende dal segnale di ingresso. Fate riferimento alla sezione “Elenco delle voci che offrono la selezione dell’ingresso e regolazioni/impostazioni” alle pagine I-44 ed I-45.

Gamma

Gamma corregge la proporzione del cambiamento delle parti scure dalle parti chiari del segnale di ingresso.

Impostate questo valore per riprodurre un tono naturale dei colori o per proiettare l’immagine di un personal computer in modo nitido in una stanza di ufficio luminosa.

Selezionate il nome della voce “Gamma” e selezionate i contenuti di impostazione usando i tasti del cursore (◀▶).

Normale Correzione con le impostazioni standard
Naturale Corregge i colori per ottenere dei toni naturali
Reale Corregge i colori con enfasi sulla luminosità

Gamma	Normale
Temp. Colore	Normale
Sistema di Colore	Autom.

Temp. colore

Il colore dello schermo viene influenzato dal colore di illuminazione e da altri luci esterni.

Questa funzione regola il bianco, che è il colore di riferimento dei componenti video e migliora la qualità della riproduzione dei colori. La regolazione può anche essere usato per migliorare i toni della pelle delle persone.

Selezionate la voce “Temp. colore” e selezionate i contenuti dell’impostazione usando i tasti del cursore (◀▶).

Bassa Produce toni bianchi caldi (rossastri)
Media Produce toni bianchi caldi (giallastri)
Normale Produce il bianco della luce del sole
Alta Produce un bianco freddo (bluastro)

Gamma	Normale
Temp. Colore	Normale
Sistema di Colore	Autom.

Sistema di Colore

Questa funzione imposta il sistema dei colori del segnale video.

Normalmente, la funzione deve essere su Auto. Impostate questa funzione quando non è possibile identificare il sistema con Auto.

Selezionate il nome della voce "Sistema di Colore" e selezionate i contenuti dell'impostazione con i tasti del cursore (◀▶).

Gamma	Normale
Temp. Colore	Normale
Sistema di Colore	Autom.

Autom. Identificazione automatica
NTSC Stabilisce l'impostazione su NTSC
PAL Stabilisce l'impostazione su PAL
SECAM Stabilisce l'impostazione su SECAM

Spazio colore

Impostate questa funzione quando viene proiettato il segnale del componente (YCbCr o YPbPr) e l'immagine è estremamente rossa o verde.

Selezionate il nome della voce "Spazio colore" ed usate i tasti del cursore (◀▶) per selezionare una spaziatura dei colori che fornisce un'immagine normale.

Gamma	Normale
Temp. Colore	Normale
Sistema di Colore	Autom.
Spazio Colore	YCbCr604

Contenuti della selezione all'ingresso YCbCr

YCbCr601, YCbCr709, YCbCrSMPT

Gamma	Normale
Temp. Colore	Normale
Spazio Colore	YPbPr604

Contenuti della selezione all'ingresso YPbPr

YPbPr601, YPbPr709, YPbPrSMPT

Nota

* Quando il segnale del componente viene sottoposto alla conversione verso rosso, verde e blu che esprimono l'immagine del proiettore, non sarà possibile riprodurre il colore giusto a meno che il sistema sia conforme al sistema di conversione delle differenze dei colori del segnale di ingresso usato. Spazio colore serve per fare questa selezione.

Vista

- Eseguite quest'operazione mentre proiettate l'immagine per la quale sarà fatta la regolazione/impostazione.
- Selezionate il nome del menù "Visione".

Fate riferimento alla sezione "Metodo operativo del menù" alle pagine da I-37 a I-45 per ulteriori informazioni sulle prestazioni dei menù.

Il display del nome della voce dipende dal segnale di ingresso. Fate riferimento alla sezione "Elenco delle voci che offrono la selezione dell'ingresso e regolazioni/impostazioni" alle pagine I-44 ed I-45.

Aspetto

Questa funzione imposta le proporzioni orizzontali e verticali del segnale di ingresso.

Selezionate il nome della voce "Aspetto" e selezionate i contenuti dell'impostazione con i tasti del cursore (◀▶).

Aspetto	Autom.
Filtro	3
Proiezione	▶
Distorsione	▶
Immagine nell'immagine	▶

Segnale del personal computer

Autom Ingrandisce o riduce automaticamente l'immagine per proiettare uno schermo completo nel rapporto 4:3

Diretto Mantiene il rapporto dell'aspetto e proietta un'immagine del formato massimo visualizzabile

Reale Proietta il segnale di ingresso senza conversione pixel

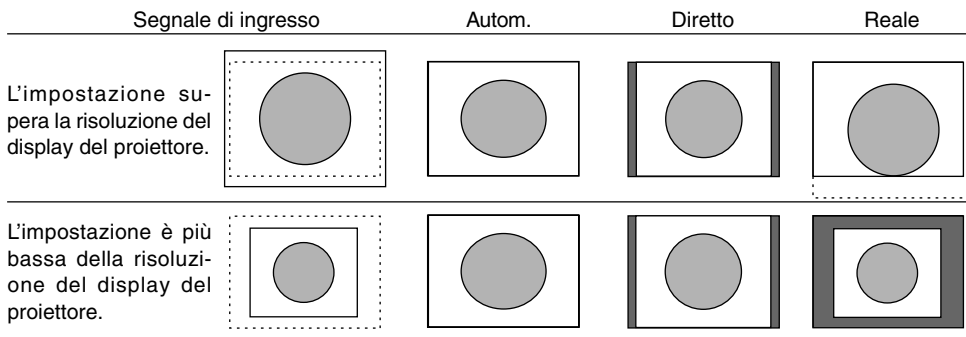

Segnali video

Autom Mantenendo il rapporto dell'aspetto, proietta uno schermo pieno in modo tale che nessuna parte vada oltre i limiti dello schermo. Le parti superiore ed inferiore dell'immagine 16:9 diventano nere.

Ampio Effettua una proiezione alla piena larghezza con l'intera immagine a 16:9.

(Questa funzione viene usata per proiettare un'immagine compressa nel rapporto corretto.)

Zoom Proietta solo la parte 4:3 all'interno dell'immagine 16:9 per riempire lo schermo.

(La parte che fuoriesce dallo schermo viene tagliata.)

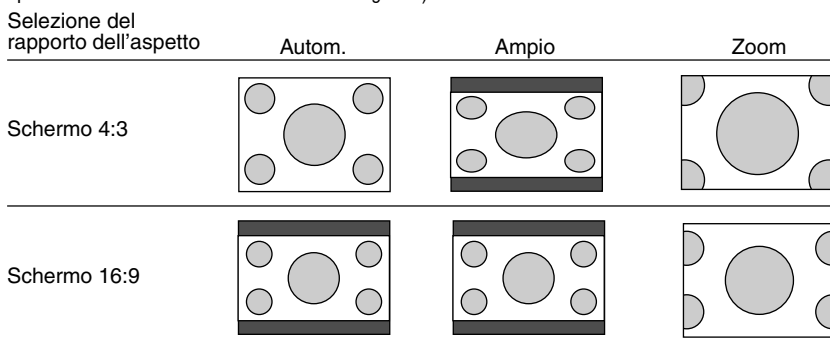

Filtro

Questa funzione serve per impostare la nitidezza quando il segnale di ingresso viene regolato secondo la risoluzione del proiettore e viene ingrandita o ridotta.

Selezionate la voce “Filtro” e selezionate i contenuti dell'impostazione usando i tasti del cursore (◀▶).

Aspetto	Autom.
Filtro	3
Proiezione	▶
Distorsione	▶
Immagine nell'immagine	▶

Un valore numero inferiore causa un'immagine più nitida, mentre un valore superiore causa la visualizzazione di un'immagine più morbida. Selezionate il valore desiderato per l'impostazione.

Proiezione

Questa funzione serve per selezionare l'orientamento della proiezione sullo schermo. Viene impostato quando il proiettore proietta sulla parte anteriore o posteriore dello schermo.

1. Selezionate la voce “Proiezione” e premete il tasto del cursore (▶). Si apre il menù secondario.

Aspetto	Autom.
Filtro	3
Proiezione	▶
Distorsione	▶

2. Selezionate “Invertita Vert.” o “Invertita Orizz.” usando i tasti del cursore (▲▼) ed impostate “Acceso” o “Spento” usando i tasti del cursore (◀▶) (o il tasto (∇) dell'unità principale).

Aspetto	Autom.	
Filtro	3	
Proie:	Invertita Vert.	Spento
Distorsione	Invertita Orizz.	Spento

“Invertita Vert.” Spento
“Invertita orizz.” Spento

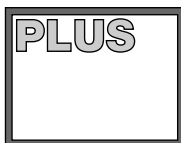

“Invertita Vert.” Spento
“Invertita orizz.” Acceso

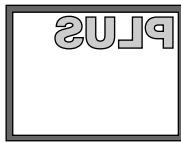

“Invertita Vert.” Acceso
“Invertita orizz.” Acceso



“Invertita Vert.” Acceso
“Invertita orizz.” Spento



Distorsione

Questa funzione serve per correggere la deformazione trapezoidale dell'immagine proiettata sullo schermo. Effettuate la regolazione in modo tale che i bordi siano paralleli nelle direzioni verticale ed orizzontale.

1. Selezionate il nome della voce "Distorsione" e premete il tasto del cursore (▶). Si apre il menù secondario.
2. Selezionate il tasto "Distorsione Vert." o "Distorsione Orizz." usando i tasti del cursore (▲▼) ed effettuate la regolazione con i tasti del cursore (◀▶) (o con il tasto (↵) dell'unità principale).

Aspetto	Autom.
Filtro	3
Proiezione	▶
Distorsione	▶

Aspetto	Autom.
Filtro	3
Proiezione	▶
Dist	Distorsione Vert. 0 - <input type="text"/> +
	Distorsione Orizz. 0 - <input type="text"/> +
	Distorsione Save Spento

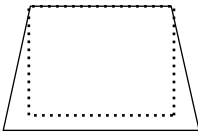

Deformazione trapezoidale verticale direzione (-)

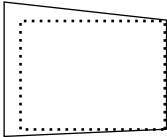

Deformazione trapezoidale orizzontale direzione (-)

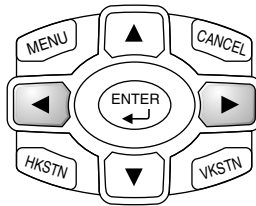

Premete il tasto per correggere l'immagine proiettata nella direzione dello schermo punteggiato.

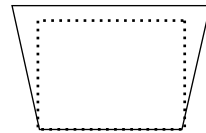

Deformazione trapezoidale verticale direzione (+)

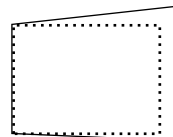

Deformazione trapezoidale orizzontale direzione (+)

Nota

- * La sovracompensazione del valore di correzione della deformazione trapezoidale orizzontale causerà un campo di regolazione più stretto della deformazione trapezoidale verticale. Ugualmente, la sovracompensazione del valore di correzione della deformazione trapezoidale verticale causa un campo più stretto per la regolazione orizzontale.
- * I menù e gli altri display sullo schermo non vengono regolati.

Salva deformazione trapezoidale

Questa funzione viene usata per salvare i valori di regolazione della deformazione trapezoidale.

L'attivazione della voce Salva deformazione trapezoidale imposta i precenti valori di regolazione della deformazione trapezoidale quando effettuate la proiezione dopo aver scollegato e ricollegato il cavo di alimentazione.

1. Selezionate il nome della voce "Distorsione" e premete il tasto del cursore (▶). Si apre il menù secondario.

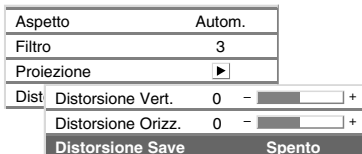

2. Selezionate "Distorsione Save" usando i tasti del cursore (▲▼) ed effettuate l'impostazione con i tasti del cursore (◀▶) (o con il tasto (√) dell'unità principale).

Spento I valori di regolazione della deformazione trapezoidale ritornano ai valori iniziali quando è scollegato il cavo di alimentazione.

Acceso I valori di regolazione della deformazione trapezoidale rimangono memorizzati anche quando è stato scollegato il cavo di alimentazione.

Note

Indipendentemente se la funzione Salva deformazione trapezoidale è stato "Acceso" o "Spento", l'immagine viene proiettata usando i valori precedenti se effettuate la proiezione dal modo di attesa.

Immagine nell'immagine

Questa funzione visualizza l'immagine dalle prese VIDEO come un'immagine secondaria sullo schermo di ingresso (cioè l'immagine principale) dal connettore PC.

1. Selezionate la voce "Immagine nell'immagine" e premete il tasto del cursore (▶). Si apre il menù secondario.

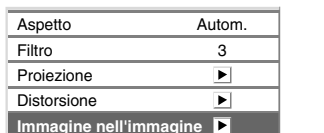

2. Selezionate "Formato" o "Posizione" usando i tasti del cursore (▲▼) ed effettuate l'impostazione con i tasti del cursore (◀▶) (o con il tasto (√) dell'unità principale).

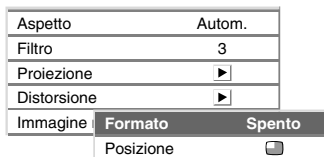

Impostazioni del formato

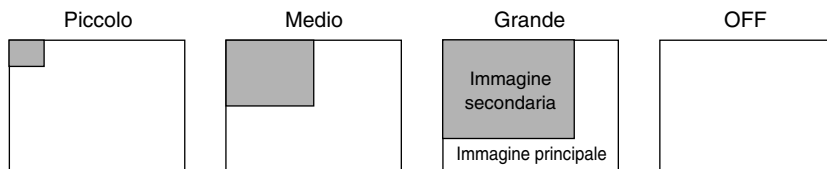

Impostazioni della posizione

- Display nella parte superiore sinistro dello schermo principale
- Display nell'angolo superiore destro dello schermo principale
- Display al centro dello schermo principale
- Display nell'angolo inferiore sinistro dello schermo principale
- Display nell'angolo inferiore destro dello schermo principale

Nota

- Le grandezze di una sub immagine dipendono dal segnale di immisione del connettore PC.
- IL display di regolazione e l'immagine non appaiono a meno che viene inviato un segnale al connettore PC.
- Alcuni tipi di segnale per l'immagine principale non possono essere impostati su "Piccolo" o "Grande"

Impostazione

- Selezionate la voce “Impost.”.

Fate riferimento alla sezione “Metodo operativo del menù” alle pagine da I-37 a I-45 per ulteriori informazioni sulle prestazioni dei menù.

Il display del nome della voce dipende dal segnale di ingresso. Fate riferimento alla sezione “Elenco delle voci che offrono la selezione dell’ingresso e regolazioni/impostazioni” alle pagine I-44 ed I-45.

Lingua

Questa funzione serve per impostare la lingua visualizzata sullo schermo dei messaggi e sui display.

1. Selezionate la voce “Lingua” e premete il tasto del cursore (▶). Si apre il display di selezione.
2. Effettuate la selezione con i tasti del cursore (▲▼) (o con il tasto (∇) dell’unità principale).

Lingua	▶
Fonte Automatica	Acceso
Spegnimento Autom.	Spento
Su Schermo	Acceso
Posizione Menu	☐
YPbPr	Disabilita
Sfondo	Nero

Lingua	English
Fonte Automatica	Deutsch
Spegnimento Autom.	Français
Su Schermo	Italiano
Posizione Menu	Español
YPbPr	Svenska
Sfondo	中文
	日本語

Fonte Automatica

La funzione Fonte Automatica rivela automaticamente il segnale di ingresso quando si accende l’alimentazione della corrente e quando cambia l’ingresso.

Selezionate la voce “Fonte Automatica” e selezionate i contenuti dell’impostazione usando i tasti del cursore (◀▶).

Acceso Attiva la funzione di rivelazione automatica
Spento Spegne la funzione di rivelazione automatica

Ordine di rivelazione dei segnali

La ricerca viene ripetuta nell’ordine Analog RGB → YPbPr → Digital RGB → Video → S-Video → YCbCr.
Quando viene rivelato un segnale, la ricerca si ferma e l’immagine viene proiettata.

Nota

Impostate “YPbPr” su “Abilita” (cioè valido) quando inviate il segnale del componente YPbPr.
La rivelazione non è possibile quando “YPbPr” è impostato su “Disabilita”.

Lingua	▶
Fonte Automatica	Acceso
Spegnimento Autom.	Spento
Su Schermo	Acceso
Posizione Menu	☐
YPbPr	Disabilita
Sfondo	Nero

Spegnimento automatico

Questa funzione spegne la corrente del proiettore automaticamente quando l'ingresso del proiettore entra una condizione senza segnale.

Selezionate la voce "Spegnimento Autom." e selezionate i contenuti dell'impostazione con i tasti del cursore (◀▶).

Acceso La corrente si spegne in mancanza di segnali.

Spento La corrente non si spegne nemmeno in mancanza di segnali.

Operazione quando la funzione è attivata

- * Il display "No Segnale Spegnimento" appare quando la condizione di mancanza segnali continua per 10 secondi circa. La corrente si spegne 5 minuti più tardi circa.
- * Se un segnale viene inviato mentre appare il display e premete un tasto operativo diverso da quello POWER, si chiude il display e viene cancellata la funzione.

Lingua	▶
Fonte Automatica	Acceso
Spegnimento Autom.	Spento
Su Schermo	Acceso
Posizione Menu	☐
YPbPr	Disabilita
Sfondo	Nero

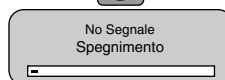

Nota

Alcuni videoregistratori ed altri componenti emettono uno sfondo blu o altre immagini video quando termina la riproduzione. In tal caso, il segnale viene inviato al proiettore e lo spegnimento automatico non viene azionato.

Su Schermo

Questa funzione attiva o disattiva i messaggi visualizzati in una cornice nera

Selezionate la voce "Su Schermo" e selezionate i contenuti di impostazione usando i tasti del cursore (◀▶).

Acceso Viene visualizzato il messaggio.

Spento Non viene visualizzato il messaggio.

Nota

Anche quando è disattivato, i messaggi che non sono contenuti da una cornice nera verranno visualizzati.

Lingua	▶
Fonte Automatica	Acceso
Spegnimento Autom.	Spento
Su Schermo	Acceso
Posizione Menu	☐
YPbPr	Disabilita
Sfondo	Nero

Esempio del display quando premete il tasto ASPECT

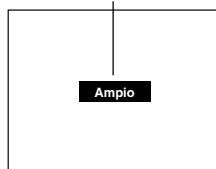

Posizione del menù

Questa funzione serve per impostare il display del menù.

Selezionate la voce “Posizione Menù” e selezionate i contenuti di impostazione usando i tasti del cursore (◀▶).

- Appare sul lato sinistro
- Appare sul lato destro

Lingua	▶
Fonte Automatica	Acceso
Spegnimento Autom.	Spento
Su Schermo	Acceso
Posizione Menu	<input type="checkbox"/>
YPbPr	Disabilita
Sfondo	Nero

YPbPr

Questa impostazione causa la mancata accettazione di segnali YPbPr da parte del proiettore.

Selezionate la voce “YPbPr” e selezionate i contenuti di impostazione con i tasti del cursore (◀▶).

- Disable La funzione è invalida e la selezione dell'ingresso non è consentita
- Enable La funzione è valida e la selezione dell'ingresso è possibile.

Lingua	▶
Fonte Automatica	Acceso
Spegnimento Autom.	Spento
Su Schermo	Acceso
Posizione Menu	<input type="checkbox"/>
YPbPr	Disabilita
Sfondo	Nero

Sfondo

Questa funzione imposta il colore dello schermo quando la fonte di ingresso è nessun segnale.

Selezionate la voce “Sfondo” e selezionate i contenuti di impostazione con i tasti del cursore (◀▶).

- Black Imposta uno schermo nero in mancanza di segnali
- Blue Imposta uno schermo blu in mancanza di segnali

Lingua	▶
Fonte Automatica	Acceso
Spegnimento Autom.	Spento
Su Schermo	Acceso
Posizione Menu	<input type="checkbox"/>
YPbPr	Disabilita
Sfondo	Nero

Bilanciamento del bianco

Questa funzione regola automaticamente il livello del nero e il livello del bianco del segnale di ingresso RGB analogico in modo tale che siano adatti per il personal computer. Serve per migliorare la riproduzione dei colori.

Lingua	▶
Fonte Automatica	Acceso
Spegnimento Autom.	Spento
Su Schermo	Acceso
Posizione Menu	☐
YPbPr	Disabilita
Sfondo	Nero
Bilanciamento del bianco	▶

1. Selezionate la voce “Bilanciamento del bianco” e premete il tasto del cursore (▶).
Il display cambia al display “Invio segnale nero”.
2. Lo sfondo dello schermo del PC collegato diventa nero.
3. Premete il tasto del cursore (▶). Il display cambia “Regolazione del nero” e viene regolato il livello del nero.



4. La regolazione del livello nero viene completata e il display cambia a “Invio segnale bianco”.
5. Lo sfondo dello schermo del PC collegato è impostato su bianco.
6. Premete il tasto del cursore (▶). Il display cambia “Regolazione del bianco” e viene regolato il livello del bianco.

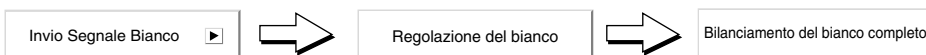

“Bilanciamento del bianco completo” appare e viene completata la regolazione.

Informazioni

- Selezionate il menù "Informa."

Fate riferimento alla sezione "Metodo operativo del menù" alle pagine da I-37 a I-45 per ulteriori informazioni sulle prestazioni dei menù. Il display del nome della voce dipende dal segnale di ingresso. Fate riferimento alla sezione "Elenco delle voci che offrono la selezione dell'ingresso e regolazioni/impostazioni" alle pagine I-44 ed I-45.

Stato

Visualizza delle informazioni sul componente.

Selezionate la voce "Stato" e premete il tasto del cursore (▶).

Stato	▶
Valore di fabbrica	▶
Ti imp.Lampada	▶
Timer della lampada	12h

Contenuti del display:

Modello del proiettore, versione firmware e indirizzo della Homepage Internet della PLUS Vision Corp.

V-1100
Version:1,0,0,0,0
www.plus-vision.com

Valori di fabbrica

Questa funzione serve per ripristinare le regolazioni e le impostazioni di tutte le fonti di ingresso ai valori di fabbrica standard.

Selezionate la voce "Valore di fabbrica" e premete il tasto del cursore (▶).

Stato	▶
Valore di fabbrica	▶
Ti imp.Lampada	▶
Timer della lampada	12h

Appare il display "Premete "ENTER" per abilitare il valori di fabbrica".

Premete "ENTER" per abilitare il valori di fabbrica

remete il tasto ENTER per impostare i valori di fabbrica. Funzionamento dell'unità principale: Premete il tasto ▷ (AUTO).

Voci che non sono state impostate ai valori di fabbrica:

Metodo di proiezione, YPbPr, Lingua e timer della lampada

Ripristino del timer della lampada

Questa funzione serve per azzerare il timer della lampada. Assicuratevi di effettuare l'operazione di ripristino quando è stata sostituita la cartuccia della lampada.

Selezionate la voce "Ti imp.Lampada" e premete il tasto del cursore (▶).

Stato	▶
Valore di fabbrica	▶
Ti imp.Lampada	▶
Timer della lampada	12h

Appare il display "Premete "ENTER" per impostare il timer della lampada".

Premete "ENTER" per impostare il timer della lampada

Premete il tasto ENTER per azzerare il timer Funzionamento dell'unità principale: Premete il tasto ▷ (AUTO).

Risoluzione/Frequenza

Questa funzione visualizza la risoluzione e la frequenza del segnale di ingresso rivelato.

Queste informazioni non appaiono sul display a meno che viene inviato un segnale RGB analogico o digitale e viene scelto l'entrata RGB analogico o digitale.

Stato	▶
Valore di fabbrica	▶
Ti imp.Lampada	▶
Definizione	1024 × 768
Frequenza	60Hz, 48kHz
Timer della lampada	12h

Timer della lampada

Questa funzione visualizza il timer della lampada.

Quando il timer della lampada eccede 1000 ore, appare sul display l'indicazione "Sostituire la lampada" sullo schermo per 10 secondi ad intervalli di un minuto.

Sostituire la lampada con una nuova. Fate riferimento alla sezione "Sostituzione della cartuccia della lampada" alla pagina I-66 per ulteriori informazioni sulla sostituzione della cartuccia della lampada.







Quando eccedete 1.100, l'indicazione "Attenzione!! Spegnimento del sistema" appare per 10 secondi, dopodiché si spegne la corrente.

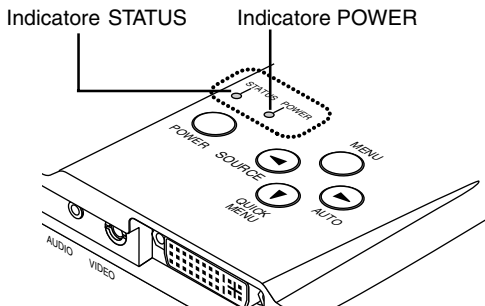

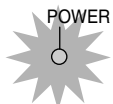
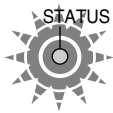
Stato	▶
Valore di fabbrica	▶
Ti imp.Lampada	▶
Definizione	1024 × 768
Frequenza	60Hz, 48kHz
Timer della lampada	12h

Quando è illuminato/lampeggia l'indicatore STATUS

Quando l'indicatore STATUS si illumina o lampeggia sul pannello operativo dell'unità principale, viene data nota delle irregolarità descritte.

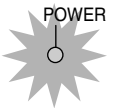
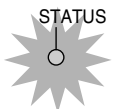

Indicatore STATUS	Indicatore POWER	Rimedio
 Lampeggia in rosso (0,5 s illuminato / 0,5 s spento)	 Illuminato in rosso	<p>La temperatura è troppo alta.</p> <ul style="list-style-type: none"> * E' attivata la protezione termica. Se la temperatura ambientale è alta, spostate il proiettore in un luogo fresco. Se la temperatura interna del proiettore è alta, controllate i fori di ventilazione del ventilatore di raffreddamento e puliteli se sono otturati. * Quando è attivata la protezione termica, la corrente si spegne ed anche se ritorna subito dopo, la corrente può non essere fornita al proiettore. In tal caso, aspettate un minuto, poi riaccendete la corrente.
 Lampeggia in rosso (1 s illuminato / 1 s spento)	 Quando la lampada salta durante l'operazione: Lampeggia in ambra per 90 secondi e poi rimane illuminata Quando la lampada non si illumina dall'inizio: Si illumina in color ambra	<p>Non si illumina la lampada.</p> <p>Aspettate un minuto o più tempo quando è attivata l'unità di protezione della rivelazione delle irregolarità del voltaggio di illuminazione della lampada e poi riaccendete la corrente. Se il problema persiste, scolgate il cavo di alimentazione e rivolgetevi al vostro rivenditore.</p>
 Lampeggia in rosso (0,5 s illuminato / 0,5 s spento)	 Si illumina in color ambra	<p>E' fermo il ventilatore.</p> <p>Scolgate il cavo di alimentazione e richiedete servizio dal vostro rivenditore.</p>
 Lampeggia in rosso (1 s illuminato / 1 s spento)	 Illuminato in rosso	<p>E' aperto il copri lampada.</p> <p>Il copri lampada non è stato fissato correttamente. Fissatelo correttamente.</p>

Indicatore STATUS	Indicatore POWER	Rimedio
 <p>STATUS</p> <p>ILLUMINATO IN ROSSO</p>	 <p>POWER</p> <p>Quando è accesa la corrente: Si illumina in verde Quando è spenta la corrente: Si illumina in color ambra</p>	<p>E' ora di sostituire la lampada. Il timer della lampada eccede 1000 ore. Sostituite la cartuccia della lampada.</p>
 <p>STATUS</p> <p>ILLUMINATO IN ROSSO</p>	 <p>POWER</p> <p>Si illumina in ambra dopo 90 secondi di lampeggiamento in colore ambra.</p>	<p>La durata di servizio della lampada è terminata. Il timer della lampada eccede 1100 ore. Non si illumina la lampada. Sostituite la cartuccia della lampada.</p>

Protezione termica

Quando la temperatura interna del proiettore diventa molto alta, si illumina di rosso l'indicatore STATUS (ad una velocità di una volta al secondo) e si illumina di rosso l'indicatore POWER.

La protezione termica viene attivata e si spegne la corrente del proiettore allo stesso tempo. In tal caso, procedete come segue.

1. Spegnete la corrente e scollegate la spina del cavo di alimentazione dalla presa murale.

2. Controllate i seguenti punti e prendete le misure necessarie.

Quando il proiettore viene usato in un luogo con un'alta temperatura ambientale, installatelo in un luogo fresco. Controllate i fori di scarico ed aspirazione e puliteli se sono otturati.

3. Aspettate 60 minuti circa fino a quando non è scesa la temperatura del proiettore.

Se il problema non viene risolto seguendo queste procedure, rivolgetevi al vostro rivenditore.

Localizzazione dei guasti

Controllate i seguenti punti prima di richiedere dei lavori di servizio.

Problema	Controllo	Pagina di riferimento
L'unità non si accende	* La spina del cavo di alimentazione si è scollegata dalla presa murale?	I-24
	* Il copri lampada è stato fissato correttamente?	I-68
	* E' diventata alta la temperatura interna? Quando la temperatura interna diventa molto alta, l'unità non si accenderà per protezione.	I-62
	* Il timer della lampada eccede 1100 ore? La corrente non si accende più quando il timer eccede 1100 ore.	I-62
Nessun'immagine	* E' stato selezionato l'ingresso collegato?	I-28
	* Il cavodel connettore di ingresso è stato collegato correttamente?	I-18 – 22
	* Se c'è un collegamento ad un personal computer, il segnale viene emesso dal personal computer?	I-20
	* Un segnale superiore alla frequenza ammessa del proiettore è stato inviato?	I-70
	* Controllate che la luminosità e il contrasto dell'immagine non siano al minimo.	I-32, 46
	* La lampada è fulminata?	I-62
* L'indicatore STATUS lampeggia?	I-61	
L'immagine è distorta	* Il proiettore è stato installato correttamente?	I-26
	* E' stata regolata correttamente la regolazione della deformazione trapezoidale?	I-34, 53
Immagini offuscate	* La messa a fuoco della lente è corretta?	I-27
	* Lo schermo di proiezione e il proiettore sono stati installati alla distanza giusta?	I-16, 17
	* La distanza di proiezione eccede il campo di messa a fuoco?	I-16, 17
	* C'è della formazione di condensa sull'obiettivo e sulle altre parti? Quando il proiettore è stato conservato in un luogo freddo e si accende la corrente in un luogo caldo, si possono formare delle gocce di condensa sull'obiettivo e sulle altri parti ottiche interne. In tal caso, aspettate alcuni minuti fino a quando scompare la condensa.	–
La posizione dell'immagine viene spostata e non appare correttamente	* Il segnale di ingresso è corretto per quanto riguarda risoluzione e frequenza? Controllate la risoluzione del vostro personal computer.	I-70
L'immagine è interrotta	* Quando l'immagine è interrotta nella direzione orizzontale o verticale o se l'immagine non copre l'intero schermo, selezionate un rapporto appropriato.	I-30, 51
Il colore generale dell'immagine è strano	* Quando viene inviato un segnale del componente, l'impostazione dello spazio dei colori cambia. Effettuate l'impostazione degli spazi dei colori.	I-50

Localizzazione dei guasti

Problema	Controllo	Pagina di riferimento
Non è possibile selezionare il nome del menù	* Una selezione diversa da quelle "Impostazione" e "Info" non è ammessa a meno che un segnale viene inviato al proiettore o l'immagine viene proiettata.	–
L'immagine secondaria non appare se premete il tasto PIP	* Non appare nessun'immagine a meno che lo schermo del personal computer viene proiettata. L'immagine non viene emessa a meno che viene inviato un'immagine video.	I-31
Il telecomando non funziona	* E' stato rimosso il foglio di isolamento del trasporto? * C'è un ostacolo tra il telecomando e il sensore a distanza dell'unità principale? * Il telecomando è fuori campo e il segnale non può raggiungere il sensore? * C'è una forte luce o una lampada fluorescente nella vicinanza del sensore? * Sono scariche le batterie? Provate a puntare il telecomando verso il sensore di controllo a distanza da vicino. E' difficile cambiare le impostazioni, quindi sono scariche le batterie. Sostituite le batterie con delle nuove.	I-13 – I-14 – –
E' illuminato o lampeggia l'indicatore STATUS	* Fate riferimento alla lista dell'indicatore STATUS.	I-61

Pulizia

- Assicuratevi di scollegare la spina del cavo di alimentazione dalla presa murale prima di effettuare la pulizia.
- Non usate degli spray, né esponete il proiettore, l'obiettivo o lo schermo a sostanze volatili, quali insetticida. Non lasciate i prodotti in gomma o vinile in contatto con il proiettore per lunghi periodi. Altrimenti, possono subire dei cambiamenti di qualità o la rifinitura si può danneggiare, ecc..

Pulizia di un'unità principale sporca

- * Strofinare con un panno soffice ed asciutto, senza pelucche. Se è molto sporco, strofinatelo con un panno inumidito con un detergente neutro diluito, poi passateci sopra un panno asciutto. Se intendete usare un panno trattato in modo chimico, seguite le avvertenze scritte.
- * Non strofinare con acquaragia, benzina o altri solventi. Altrimenti, possono subire dei cambiamenti di qualità o la rifinitura si può danneggiare, ecc.
- * Quando rimuovete la polvere dai fori di scarico e aspirazione, usate la spazzola dell'aspirapolvere per pulire. Evitate di usare il vuoto direttamente senza prolunga o adattatore.
- * Non graffiare o urtate l'involucro del proiettore con le unghie o con altri oggetti appuntiti, altrimenti si formeranno dei graffi sulla superficie.

Obiettivo sporco

- * Pulite l'obiettivo come se fosse un obiettivo di una macchinetta fotografica: Usate un compressore venduto separatamente per macchinette fotografiche o dei fazzoletti di pulizia di occhiali. Fate attenzione a non graffiare l'obiettivo durante la pulizia.

Polvere nei fori di scarico ed aspirazione

La polvere che si forma nei fori di scarico ed aspirazione blocca la ventilazione e può causare un aumento della temperatura interna, che può causare danni. Pulite quest'area attentamente. Pulite l'apparecchio di media ogni 100 ore di utilizzo.

- * Spegnete la corrente, controllate che l'indicatore POWER sia illuminato in color ambra, poi scollegate il cavo di alimentazione.
- * Pulite i fori dall'esterno usando un aspirapolvere. Usate la spazzola dell'aspirapolvere. Evitate di usare il vuoto direttamente senza prolunga o adattatore.

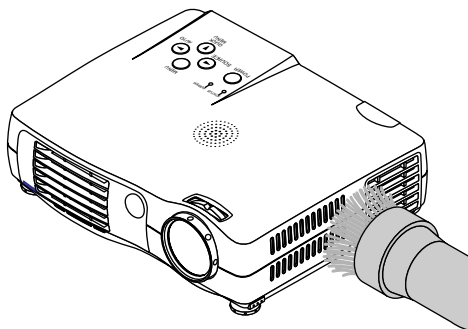

Pulizia della parte interna del proiettore

La pulizia della parte interna del proiettore è richiesta una volta all'anno circa. La mancata pulizia in condizioni di polvere all'interno del proiettore, può causare un incendio o guasti. Non pulite la parte interna del proiettore da solo. Affidate tali lavori al vostro rivenditore.

Sostituzione della cartuccia della lampada

La lampada è una fonte luminosa con una durata limitata. La durata nominale è di circa 1000 ore. La durata nominale della lampada è la durata media delle lampade prodotte e sottoposte a test (nelle condizioni di prova della nostra compagnia) per un lungo periodo. Tuttavia, la durata può variare secondo le condizioni di utilizzo.

Quando la lampada è stata usata per 1000 ore o più tempo, l'indicatore STATUS si illumina e l'utilizzo totale della lampada appare sullo schermo.

L'unità non si accende dopo 1100 ore. In tal caso, sostituite la cartuccia della lampada con una nuova. Seguite le procedure qui sotto per la sostituzione.

La durata nominale della lampada è di 1000 ore circa. La durata nominale della lampada è la durata media delle lampade prodotte e sottoposte a test (nelle condizioni di prova della nostra compagnia) per un lungo periodo. Tuttavia, la durata può variare secondo le condizioni di utilizzo.

Quando la lampada è stata usata per 1000 ore o più tempo, l'indicatore STATUS si illumina sul pannello di controllo e l'icona "UTILIZZO LAMPADA" mostra le ore di utilizzo lampada totale sul display.

Quando questo accade, spegnete l'unità e sostituite la cartuccia della lampada con una nuova. L'unità non si accende dopo 1100 ore. (Si spegnerà se è in uso)

ATTENZIONE

- **NON TOCCATE LA LAMPADA** quando è appena stata usata. Può essere estremamente calda. Lasciar trascorrere almeno un'ora per far raffreddare la lampada prima di toccarla.
- **NON ALLENTARE ALCUNA VITE** tranne quelle specificate nelle seguenti istruzioni. Esiste il rischio di scosse elettriche.

CAUTELA

Non usare cartucce lampada diverse dalla cartuccia lampada di ricambio PLUS. Ordinarla presso il proprio rivenditore PLUS citando il numero di modello del proprio apparecchio (vedere le "Note" sotto).

Note

- *Quando il tempo d'uso della lampada raggiunge le 1100 ore, diventa impossibile accendere l'apparecchio e i menu non sono visualizzabili. In questo caso, leggere "Se l'apparecchio non si accende perché le ore di uso lampada hanno superato 1100 ore", a pagina I-60.*
- *Acquistare al negozio dove si è acquistato l'apparecchio, una cartuccia lampada di ricambio. Al momento di ordinare la cartuccia lampada di ricambio, specificare i dati seguenti:*

Nome del modello: V-120

Codice prodotto: 28-060

PREPARATIVI

Girate il proiettore sottosopra e posizionate su un panno soffice preparato in anticipo per prevenire eventuali graffi. Questo aiuta la sostituzione della cartuccia della lampada. Dopo la sostituzione, rimettete il proiettore nelle sue condizioni originali.

1. Scollegate il cavo di alimentazione.

2. Girate il proiettore sottosopra.

3. Rimovete il copri lampada.

- (1) Girate in senso antiorario la vite che fissa il copri lampada finché non gira liberamente. (La vite non esce fuori.)
- (2) Sollevate il copri lampada leggermente ed estraetelo nella direzione della freccia.

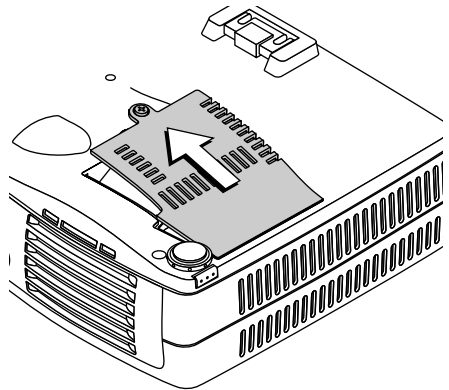
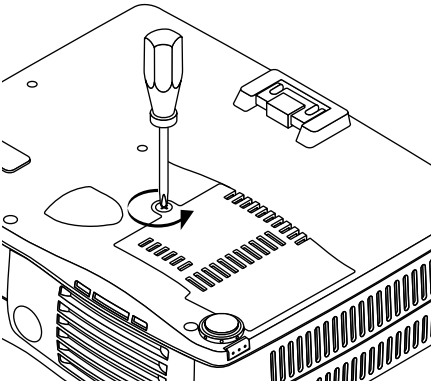

4. Rimovete la cartuccia della lampada

- (1) Girate in senso antiorario le 2 viti che fissano la cartuccia della lampada finché non girano liberamente. (Le viti non escono fuori.)
- (2) Afferrate la maniglia della cartuccia della lampada, tiratela verso l'alto e rimate la cartuccia della lampada.

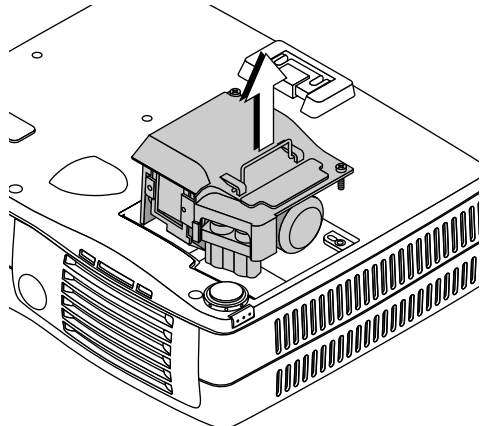
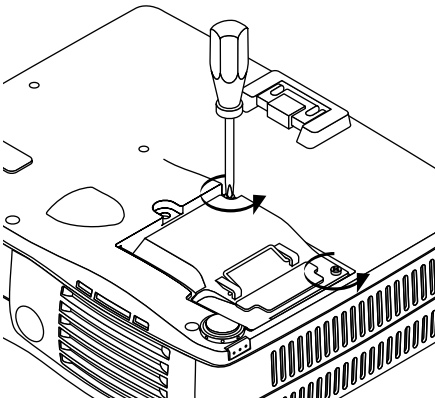

5. Installate la nuova cartuccia della lampada

- (1) Premete la cartuccia della lampada lentamente verso l'interno con la presa in avanti. (Allineate la vite della cartuccia della lampada con il foro del proiettore.)
- (2) Girate in senso orario le 2 viti della cartuccia della lampada per fermarlo.

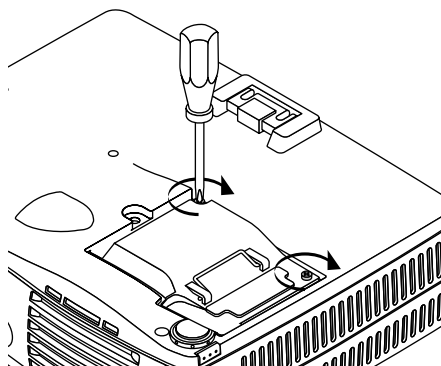
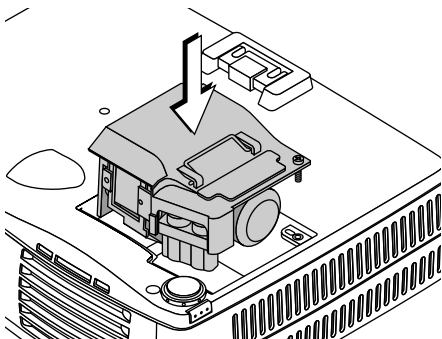

6. Installate il copri lampada

- (1) Inserite prima il bordo anteriore del copri lampada nella fessura, poi chiudete il copri lampada.
- (2) Girate la vite del copri lampada in senso orario per serrare lo stesso.

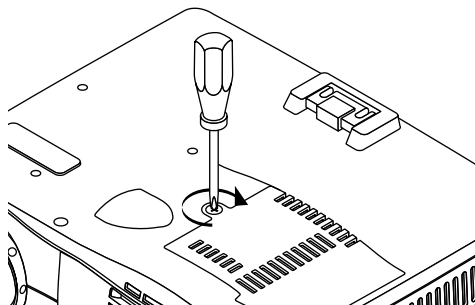
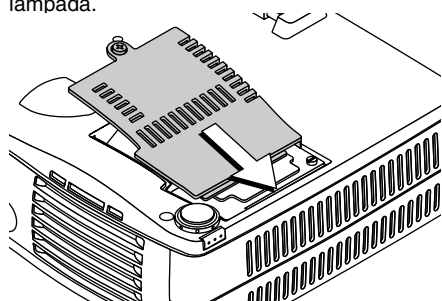

7. Azzerate il timer della lampada a zero.

Collegate il cavo di alimentazione ed accendete la corrente prima del ripristino. Selezionate [Informa.] → [Ti imp. Lampada] e poi azzerate l'indicazione delle ore.

NOTA: Il proiettore non si accende se il timer della lampada eccede 1100 ore. Di conseguenza, non sarà possibile azzerare il timer della lampada tramite le operazioni del timer.

In tal caso, impostate la condizione di attesa e premete il tasto SOURCE e quello ASPECT sull'unità principale allo stesso tempo per almeno 5 secondi.

Al ripristino, si spegnerà l'indicatore STATUS. Acquistate una lampada di ricambio presso il vostro rivenditore. Quando fate l'ordine, specificate che desiderate una lampada di sostituzione V-1100 del tipo V-120 (codice dell'ordine 28-060).

Specifiche

Sezione ottica

DMD	Dispositivo micro digitale ad un unico chip (DMD) 1024 × 768 punti
Lampada	120 al mercurio ad alta pressione
Formato dell'immagine	36 pollici a 200 pollici
Uscita luminosa	1000 ANSI lumens
Rapporto del contrasto	2000:1 (completamente attivato/disattivato)

Sezione elettrica

Ingressi	video (NTSC3.58/NTSC4.43/PAL/PAL_N/PAL_M/PAL60/SECAM) RGB (orizzontale :15 – 85 kHz, Verticale 50 – 120 Hz)
Riproduzione dei colori	Gamma completa (16.770.000 colori)
Risoluzione	SXGA (Compressione), XGA(Vera), SVGA/VGA (Espansione/Vera)
Tensione in ingresso	1,8 A
Alimentazione da	100 - 240 V CA, 50/60 Hz
Consumo corrente	180 watt

Sezione meccanica

Dimensioni escluso il sostegno	18,0 cm (L) × 4,5 cm (H) × 14,1 cm (P)
Peso	1,0 kg circa
Temperatura operativa	del proiettore dei dati: da 5° a 35°C umidità da 30 a 85%
Regulations	Approvato secondo le norme UL (UL 1950, CSA 950) Corrisponde ai requisiti FCC Classe A Corrisponde alla direttiva EMC (EN55022, EN55024) Corrisponde alla direttiva sulla bassa tensione (EN60950)



* Le specifiche e il disegno sono soggetti a modifiche senza preavviso.

Tabella delle frequenze ammesse

L'unità determina automaticamente i segnali PC per selezionare la risoluzione appropriata. Alcuni segnali possono richiedere una regolazione manuale. Fate riferimento alla sezione "Reg. immagine/ Immagine Fine/ Posizione O / Posizione V" alle pagine I-47 ed I-48.

Segnale	Risoluzione	Frequenza O (kHz)	Velocità rinfresco (Hz)	Digitale	Analogica
VESA	640 × 350	31,5	70,1	—	○
	640 × 350	37,9	85,1	—	○
	720 × 350	31,5	70,0	—	○
	640 × 400	31,5	70,1	—	○
	640 × 400	37,9	85,1	—	○
	720 × 400	31,5	70,0	○	○
	720 × 400	37,9	85,0	—	○
	640 × 480	31,5	60,0	○	○
	640 × 480	37,9	72,8	○	○
	640 × 480	37,5	75,0	○	○
	640 × 480	43,3	85,0	○	○
	800 × 600	35,2	56,3	○	○
	800 × 600	37,9	60,3	○	○
	800 × 600	46,9	75,0	○	○
	800 × 600	48,1	72,2	○	○
	800 × 600	53,7	85,1	○	○
	1024 × 768	48,4	60,0	○	○
	1024 × 768	56,5	70,1	○	○
	1024 × 768	57,7	72,0	○	○
	1024 × 768	60,0	75,0	○	○
	1024 × 768	68,7	85,0	○	○
	1280 × 1024	64,0	60,0	○	○
	1280 × 1024	80,0	75,0	—	○
1280 × 1024	91,1	85,0	—	○	
NEC(PC-9800)	640 × 400	24,8	56,4	—	○
	640 × 400	31,5	70,1	—	○
	640 × 480	31,5	60,0	—	○
	640 × 480	37,5	75,0	—	○
	800 × 600	37,9	60,3	—	○
	800 × 600	46,9	75,0	—	○
	1120 × 750	50,0	60,1	—	○
	1024 × 768	56,5	70,1	—	○
	1024 × 768	60,0	75,0	—	○
	1280 × 1024	64,6	59,9	—	○
Apple Macintosh	640 × 480	35,0	66,7	○	○
	832 × 624	49,7	74,5	○	○
	1024 × 768	60,2	74,9	○	○
	1152 × 870	68,7	75,1	—	○
Sun	1152 × 900	61,8	66,0	—	○
	1280 × 1024	81,1	76,1	—	○
SGI	1024 × 768	49,7	60,4	—	○
	1152 × 900	71,7	76,1	—	○
	1280 × 1024	63,9	60,0	—	○
HP	1280 × 1024	78,1	72,0	—	○

○ : Frequenza ammessa

— : Frequenza non ammessa

* Connettore ADC per Apple Macintosh non supportato.

La risoluzione nativa del pannello è di 1024×768. Una risoluzione diversa da quella 1024×768 può essere visualizzata anche con un formato irregolare di testo o linee.

Dimensioni dell'involucro

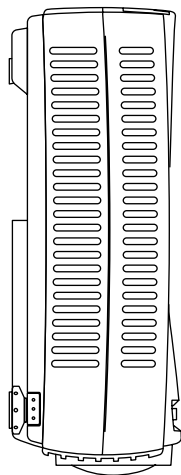

Unità: mm

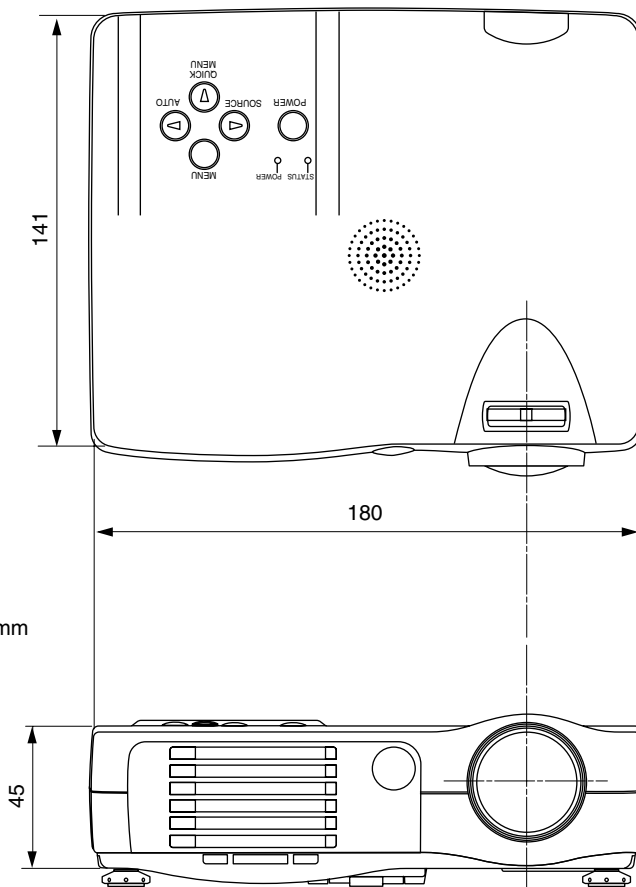

PLUS Vision Corp.

20-11, Otowa 1-chome, Bunkyo-ku, Tokyo, 112-0013 JAPAN

www.plus-vision.com

[email:plusvision@plus.co.jp](mailto:plusvision@plus.co.jp)



Iruma Factory of PLUS Vision Corp. is
certified to ISO 9001.
Certificate No. 12 100 17398 TMS



Otowa Head Office and PLUSLAND of PLUS Corporation,
and Iruma Office/Iruma Factory of PLUS Vision Corp. are
certified to ISO 14001.
Certificate No. NQE-9809008A

*PLUS Vision Corp. is certified to ISO 14001 as a member of the PLUS group.